

Comune di
Corsico

REFERTO ALLA CORTE DEI CONTI SUL CONTROLLO DI GESTIONE 2012

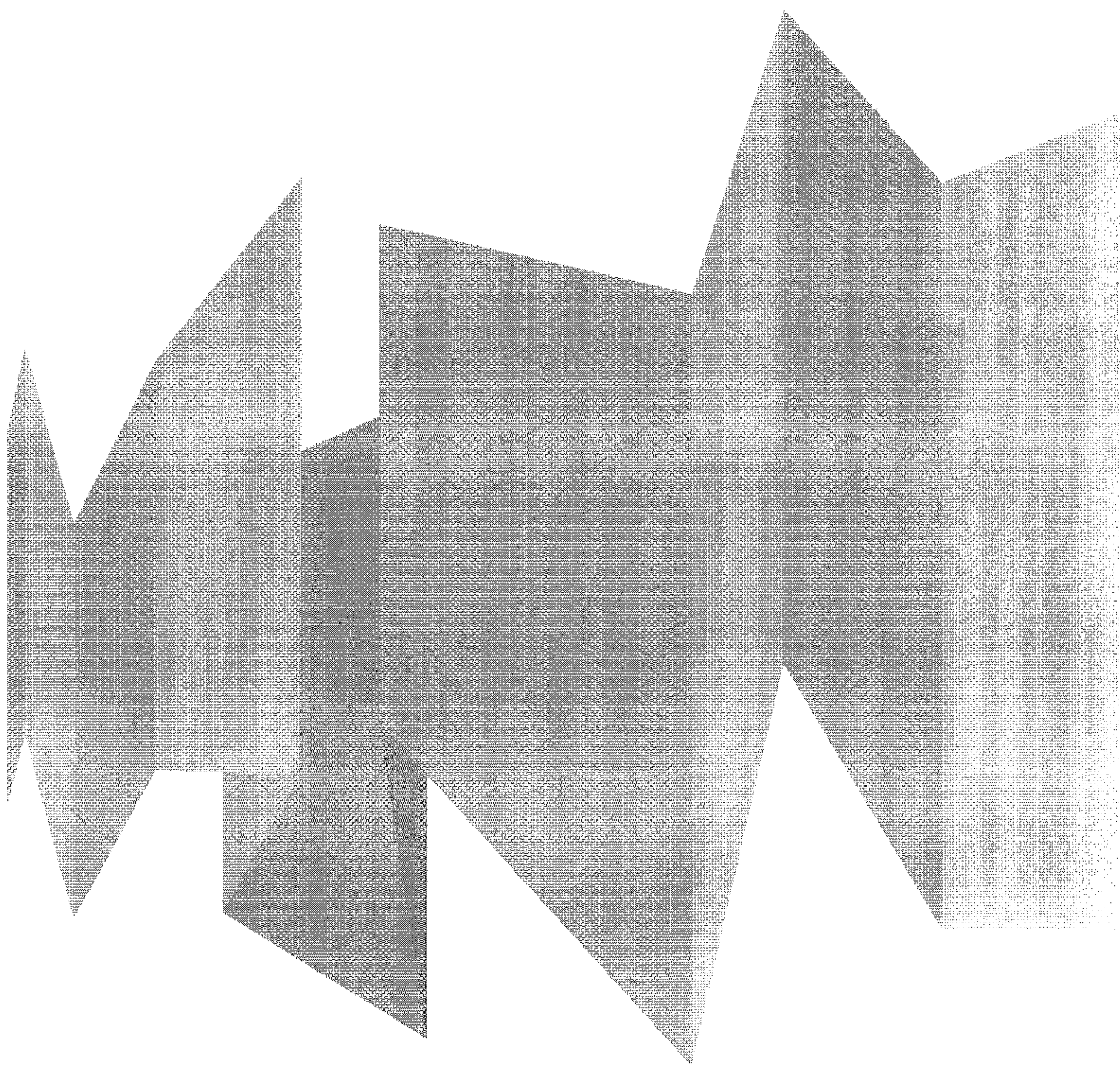

Parte prima

REFERTO SULL'ANDAMENTO COMPLESSIVO

IL MONITORAGGIO ATTIVATO IN SINTESI

Il referto alla Corte dei Conti sul controllo di gestione (1) Contenuto e logica espositiva del referto (1.1)

L'evoluzione della normativa finanziaria e contabile che si è concretizzata negli ultimi anni ha modificato radicalmente l'ottica con la quale sono reperite, valutate e diffuse le informazioni di natura contabile ed extra contabile. Questa revisione del sistema informativo avviene in un contesto normativo dove, rispetto al passato:

- Esiste una maggiore attenzione e una spiccata sensibilità verso i temi della programmazione e del controllo;
- La gestione si realizza in un ambito operativo dove si è verificata una significativa separazione tra i poteri di programmazione, posti in capo agli organi politici, e le competenze di gestione che spettano invece ai responsabili dei servizi;
- Il sistema di programmazione è condizionato dal persistere di vincoli di natura macro-economica che incidono pesantemente sulla capacità di manovra dell'ente (si pensi, ad esempio, alla disciplina del Patto di stabilità interno).

L'interesse manifestato dal legislatore verso la materia della pianificazione e del successivo controllo è presente, seppure in forme spesso non perfettamente coerenti tra di loro, in numerose norme e precisamente:

- Nel modello ufficiale della Relazione programmatica, attraverso il quale si codifica l'obbligo della programmazione triennale delle risorse finanziarie, già prevista dall'ordinamento finanziario degli enti locali;
- Nella disciplina dei lavori pubblici, che prescrive in determinate circostanze l'adozione del programma triennale dei lavori pubblici e dell'elenco annuale, secondo predeterminati schemi-tipo;
- Nella normativa che ha riformato i controlli interni della P.A. dove sono previste 4 fattispecie distinte: il controllo di regolarità amministrativa e contabile; il controllo di gestione operativo; la valutazione della dirigenza; il controllo strategico.

Questa numerosa produzione di legge ha subito un'ulteriore accelerazione con la legge 191/94 che, pur non prevedendo modifiche alla precedente disciplina giuridica del sistema di programmazione e controllo, ha reso obbligatorio l'inoltro del referto finale del controllo di gestione anche alla Corte dei conti.

Ma è il Testo unico sull'ordinamento degli enti locali (D.Lgs. 267/00) che, riprendendo i principi generali del controllo interno stabiliti per tutte le pubbliche Amministrazioni, li adatta alla particolare realtà degli enti locali e ne specifica, poi, sia i connotati che il preciso contesto normativo. Il quadro che ne risulta è il seguente:

1. Al fine di garantire la realizzazione degli obiettivi programmati, la corretta ed economica gestione delle risorse pubbliche, l'imparzialità ed il buon andamento della pubblica amministrazione e la trasparenza dell'azione amministrativa, gli enti locali applicano il controllo di gestione secondo le modalità stabilite dal presente titolo, dai propri statuti e regolamenti di contabilità. Il controllo di gestione è la procedura diretta a verificare lo stato di attuazione degli obiettivi programmati e, attraverso l'analisi delle risorse acquisite e della comparazione tra i costi e la quantità e qualità dei servizi offerti, la funzionalità dell'organizzazione dell'ente, l'efficacia, l'efficienza ed il livello di economicità nell'attività di realizzazione dei predetti obiettivi (*D.Lgs.267/00, art.196 - Controllo di gestione*);
2. Il controllo di gestione (..) ha per oggetto l'intera attività amministrativa e gestionale (..) ed è svolto con una cadenza periodica definita dal regolamento di contabilità dell'ente. Il controllo di gestione si articola almeno in tre fasi: predisposizione di un piano dettagliato di obiettivi; rilevazione dei dati relativi ai costi ed ai proventi nonché rilevazione dei risultati raggiunti; valutazione dei dati predetti in rapporto al piano degli obiettivi al fine di verificare il loro stato di attuazione e di misurare l'efficacia, l'efficienza ed il grado di economicità dell'azione intrapresa. Il controllo di gestione è svolto in riferimento ai singoli servizi e centri di costo, ove previsti, verificando in maniera complessiva e per ciascun servizio i mezzi finanziari acquisiti, i costi dei singoli fattori produttivi, i risultati qualitativi e quantitativi ottenuti e, per i servizi a carattere produttivo, i ricavi. La verifica dell'efficacia, dell'efficienza e della economicità dell'azione amministrativa è svolta rapportando le risorse acquisite ed i costi dei servizi, ove possibile per unità di prodotto, ai dati risultanti dal rapporto annuale sui parametri gestionali dei servizi degli enti locali (..) (*D.Lgs.267/00, art.197 - Modalità del controllo di gestione*);
3. La struttura operativa alla quale è assegnata la funzione del controllo di gestione fornisce le conclusioni del predetto controllo agli amministratori ai fini della verifica dello stato di attuazione degli obiettivi programmati ed ai responsabili dei servizi affinché questi ultimi abbiano gli elementi necessari per valutare l'andamento della gestione dei servizi di cui sono responsabili (*D.Lgs.267/00, art.198 - Referto del controllo di gestione*);
4. Nell'ambito dei sistemi di controllo di gestione (..) la struttura operativa alla quale è assegnata la funzione del controllo di gestione fornisce la conclusione del predetto controllo, oltre che agli amministratori ed ai responsabili dei servizi (..) anche alla Corte dei conti (*D.Lgs.267/00, art.198-bis - Comunicazione del referto*).

Partendo da queste premesse, il referto sul controllo di gestione riportato di seguito si articola in due parti ben distinte:

- a) **Referto sull'andamento complessivo** - E' il referto sul controllo di gestione che ha interessato l'attività finanziaria e patrimoniale dell'ente, vista nel suo complesso;
- b) **Monitoraggio specifico dei centri di costo** - E' il referto sul controllo di gestione che ha interessato l'attività di una selezione mirata di centri di costo; quei centri, per l'appunto, ritenuti meritevoli di una particolare e incisiva forma di monitoraggio.

Ogni argomento della Parte I (Referto sull'andamento complessivo) ha una propria numerazione progressiva mentre gli argomenti della Parte II (Monitoraggio specifico dei centri di costo) mantengono la progressione di stampa ottenuta in base alla selezione dei centri di costo operata dall'ente.

**CONTROLLO SULLA GESTIONE
ECONOMICO - PATRIMONIALE**

Controllo sulla gestione economico-patrimoniale (2)
Premessa all'analisi sulla gestione finanziaria, patrimoniale e sugli indicatori (2.1)

Al sistema del controllo di gestione si attribuiscono diversi significati che possono essere ricondotti, in particolare modo, a due distinte formulazioni che rispecchiano le due concezioni del controllo: quella di natura giuridico/istituzionale e quella dal contenuto operativo.

Il controllo di tipo *giuridico* è quello che mira a verificare, con il riscontro operato da organi esterni, la regolarità dell'avvenuto esercizio delle funzioni che fanno capo all'ente locale: si tratta del classico controllo di legittimità. Questo primo tipo di riscontro, prevalentemente di natura formale, verifica la corrispondenza tra il comportamento giuridico e amministrativo dell'ente e le astratte previsioni normative e procedurali stabilite dal legislatore.

A differenza dal primo, il controllo di gestione di tipo *operativo* non si pone l'obiettivo di verificare il rispetto della forma ma mira direttamente all'aspetto sostanziale dell'attività e, come efficace sistema di supporto all'attività di direzione, diventa uno strumento per misurare il raggiungimento di determinati obiettivi.

Il controllo di gestione è definito dalla dottrina aziendale come "il processo mediante il quale la direzione garantisce che le risorse siano disponibili e vengano utilizzate efficacemente per il raggiungimento degli obiettivi dell'organizzazione", dove per "efficacia" si intende il grado con cui gli obiettivi prestabiliti sono raggiunti, e per "efficienza" il rapporto tra risorse impegnate ed i risultati ottenuti.

Nell'ambito del presente referto, questa forma di monitoraggio e successiva valutazione definita come "controllo di gestione" tende, innanzi tutto, a verificare l'attività messa in atto dall'ente locale nell'ultimo esercizio chiuso in una prospettiva che è orientata verso una triplice direzione:

- a) Controllo sulla gestione economico-patrimoniale;
- b) Controllo sulla gestione della competenza;
- c) Controllo sulle infrastrutture e sui servizi attivati.

L'attività di monitoraggio definita come "*Controllo sulla gestione economico-patrimoniale*", primo gruppo di informazioni oggetto di monitoraggio con il presente referto, si articola in direzioni diverse e interessa prevalentemente:

- L'analisi della gestione finanziaria e, soprattutto, i risultati finali di esercizio riconducibili al comparto dei residui ed a quello della competenza (Andamento della gestione dei residui; Andamento della gestione di competenza);
- L'analisi della consistenza patrimoniale e della sua evoluzione nel tempo (Andamento dell'attivo patrimoniale; Andamento del passivo patrimoniale);
- L'analisi generale per indici, limitata all'esposizione degli indicatori obbligatori per legge legati all'attività finanziaria/patrimoniale dell'ente, e la successiva rappresentazione degli indici collegati con la verifica sull'assenza di una situazione di deficitarietà complessiva (Indicatori finanziari ed economici generali; Andamento dei parametri di deficit strutturale).

La rappresentazione che ne consegue, composta da tabelle e rispettivi grafici, è il prodotto di un'elaborazione di elementi e informazioni che hanno un'origine sia contabile che extra contabile, ed ha lo scopo di raffigurare una sintesi sullo stato generale di salute delle finanze comunali. La verifica sull'attività dei singoli centri di costo, infatti, è opportunamente preceduta proprio dal monitoraggio del "sistema Comune" visto nel suo insieme: il grado di efficienza ed efficacia misurato sui centri di costo o di responsabilità non può prescindere da questa iniziale prospettiva volta a 360 gradi.

Ciascun capitolo di questa sezione del referto si compone di 3 paragrafi che sono contraddistinti da una separata numerazione ed a cui è attribuito il seguente significato:

Finalità del controllo - Spiega perché si va a monitorare quel gruppo di dati e/o informazioni e l'eventuale contesto normativo che ne disciplina le modalità di gestione;

Eventuale commento al referto - Descrive, quando se ne ravvede la necessità, i risultati dell'analisi esposta nella tabella e nell'eventuale grafico e integra le considerazioni già esposte in "Finalità del controllo";

Elementi monitorati - Riporta i dati numerici del fenomeno monitorato e li espone nella forma tabellare, spesso integrandola con l'aggiunta del corrispondente grafico.

Analisi sulla gestione finanziaria (3) Andamento della gestione dei residui (3.1)

Finalità del controllo (3.1.1)

Secondo il testo unico sugli enti locali "...il risultato contabile di amministrazione è accertato con l'approvazione del rendiconto dell'ultimo esercizio chiuso ed è pari al fondo di cassa aumentato dei residui attivi e diminuito dei residui passivi" (art.186). Inoltre, per quanto riguarda le entrate "...costituiscono residui attivi le somme accertate e non riscosse entro il termine dell'esercizio. Sono mantenute tra i residui dell'esercizio esclusivamente le entrate accertate per le quali esiste un titolo giuridico che costituisca l'ente locale creditore della correlativa entrata" (art.189).

Nel comparto separato della spesa, invece, "...costituiscono residui passivi le somme impegnate e non pagate entro il termine dell'esercizio" (art.190).

Il risultato di amministrazione complessivo è composto dalla componente riconducibile alla gestione di competenza e da quella relativa ai residui. L'analisi sull'andamento di quest'ultimo risultato consente di monitorare l'esito dei residui attivi e passivi conservati nel rendiconto dei precedenti esercizi e di valutarne, in questo modo, l'eventuale impatto sulla gestione dell'esercizio in corso.

Eventuale commento al referto (3.1.2)

La tabella, con il corrispondente grafico, mette in luce l'andamento del risultato di amministrazione conseguito nell'ultimo biennio, limitatamente però alla componente legata alla sola gestione dei residui.

Elementi monitorati (3.1.3)

ANDAMENTO DELLA GESTIONE DEI RESIDUI BIENNIO 2011-2012		Rendiconto		Variazione biennio
		2011	2012	
Fondo di cassa iniziale (01-01)	(+)	13.597.448,37	14.042.063,76	
Riscossioni (res.)	(+)	33.161.707,65	35.455.361,56	
Pagamenti (res.)	(-)	32.717.092,26	32.689.538,02	
Saldo movimenti cassa (solo residui)		14.042.063,76	16.807.887,30	+ 2.765.823,54
Residui attivi (res.)	(+)	6.430.959,43	5.789.282,33	
Residui passivi (res.)	(-)	14.042.019,88	14.640.394,95	
Risultato contabile (solo residui)		6.431.003,31	7.956.774,68	
Avanzo/Disavanzo esercizio precedente applicato	(+/-)	0,00	0,00	
Risultato residui		6.431.003,31	7.956.774,68	+ 1.525.771,37

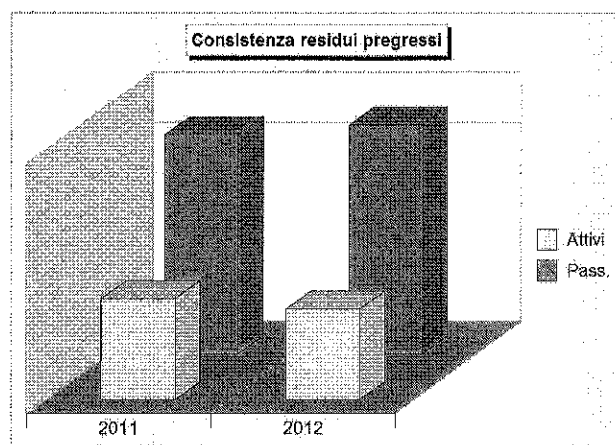
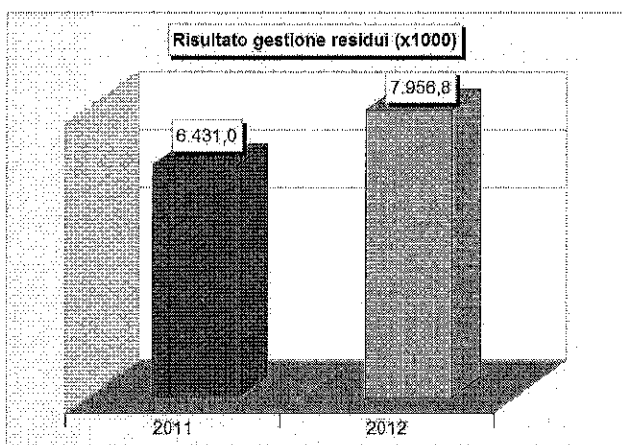

Analisi sulla gestione finanziaria (3) Andamento della gestione di competenza (3.2)

Finalità del controllo (3.2.1)

L'ordinamento finanziario e contabile degli enti locali precisa che "il conto del bilancio dimostra i risultati finali della gestione autorizzatoria contenuta nel bilancio annuale rispetto alle previsioni. Per ciascuna risorsa dell'entrata e per ciascun intervento della spesa, nonché per ciascun capitolo dei servizi per conto di terzi, il conto del bilancio comprende, distintamente per residui e competenza: per l'entrata le somme accertate, con distinzione della parte riscossa e di quella ancora da riscuotere; per la spesa le somme impegnate, con distinzione della parte pagata e di quella ancora da pagare. Il conto del bilancio si conclude con la dimostrazione del risultato contabile di gestione e con quello contabile di amministrazione, in termini di avanzo, pareggio o disavanzo" (art.228).

In questo contesto, l'ammontare (importo) e il segno (avanzo o disavanzo) del risultato della sola competenza indica se, ed in quale misura, l'amministrazione ha utilizzato le risorse disponibili (avanzo di gestione) oppure, in caso contrario, se il fabbisogno di spesa è stato superiore alle disponibilità del medesimo intervallo temporale (disavanzo di gestione). L'obiettivo di questo riscontro consiste nel verificare se nell'ultimo biennio c'è stato un effettivo equilibrio finanziario tra risorse e impieghi nel bilancio della sola competenza.

Eventuale commento al referto (3.2.2)

La tabella con il relativo grafico mette in risalto l'andamento del risultato di gestione nell'ultimo biennio e il valore del corrispondente saldo, in termini di cassa, tra le riscossioni ed i pagamenti della sola competenza.

Elementi monitorati (3.2.3)

ANDAMENTO DELLA GESTIONE DI COMPETENZA BIENNIO 2011-2012		Rendiconto		Variazione biennio
		2011	2012	
Fondo di cassa iniziale	(+)	-	-	
Riscossioni (comp.)	(+)	29.061.014,40	31.421.361,56	
Pagamenti (comp.)	(-)	24.131.434,19	24.607.659,07	
Saldo movimenti cassa (solo competenza)		4.929.580,21	6.813.802,49	+ 1.884.222,28
Residui attivi (comp.)	(+)	4.489.783,26	4.266.250,65	
Residui passivi (comp.)	(-)	8.206.637,99	10.943.521,96	
Risultato contabile (solo competenza)		1.212.725,48	136.531,18	
Avanzo/Disavanzo esercizio precedente applicato	(+/-)	0,00	0,00	
Risultato competenza		1.212.725,48	136.531,18	- 1.076.194,30

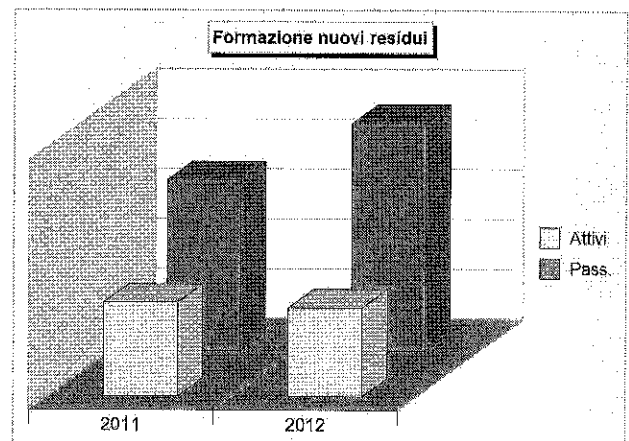
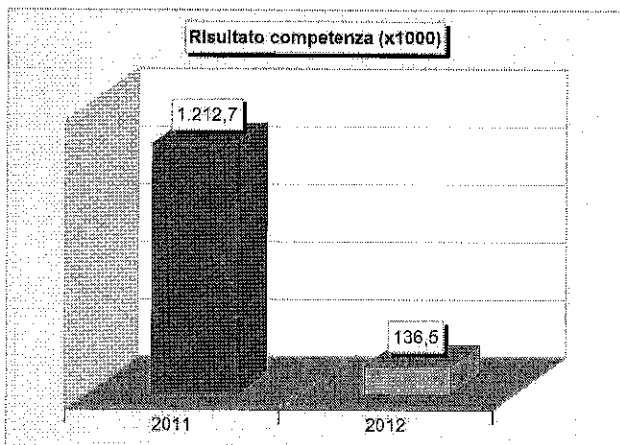

Analisi sull'andamento del patrimonio (4)

Andamento dell'attivo patrimoniale (4.1)

Finalità del controllo (4.1.1)

Il testo unico sugli enti locali individua il contenuto del conto patrimoniale precisando che "il conto del patrimonio rileva i risultati della gestione patrimoniale e riassume la consistenza del patrimonio al termine dell'esercizio, evidenziando le variazioni intervenute nel corso dello stesso, rispetto alla consistenza iniziale. Il patrimonio degli enti locali è costituito dal complesso dei beni e dei rapporti giuridici, attivi e passivi, di pertinenza di ciascun ente, suscettibili di valutazione ed attraverso la cui rappresentazione contabile ed il relativo risultato finale differenziale è determinata la consistenza netta della dotazione patrimoniale" (art.230).

La parte attiva del patrimonio mostra il valore dei beni e il volume dei crediti esistenti alla chiusura dell'esercizio, unitamente all'ammontare delle disponibilità liquide; l'accostamento di questi valori nel biennio individua gli eventuali scostamenti che si sono verificati nei singoli raggruppamenti di cui si compone l'attivo.

Eventuale commento al referto (4.1.2)

La tabella, con il corrispondente grafico, mostra l'andamento delle componenti dell'attivo patrimoniale nell'ultimo biennio, suddivise nei raggruppamenti ufficiali stabiliti dal legislatore.

Elementi monitorati (4.1.3)

ANDAMENTO DELL'ATTIVO PATRIMONIALE NEL BIENNIO 2011-2012	Importo		Scostamento	
	2011	2012	Importo	Perc.
Immobilizzazioni immateriali	879.125,38	1.218.350,42	+ 337.225,04	+ 38,36 %
Immobilizzazioni materiali	128.730.877,82	124.643.298,30	- 4.087.579,52	- 3,18 %
Immobilizzazioni finanziarie	5.546.055,52	4.831.180,87	- 714.874,65	- 12,89 %
Rimanenze	0,00	0,00	0,00	-
Crediti	6.428.996,12	5.200.197,06	- 1.228.799,06	- 19,11 %
Attività finanziarie non immobilizzate	0,00	0,00	0,00	-
Disponibilità liquide	14.042.063,76	16.807.887,30	+ 2.765.823,54	+ 19,70 %
Ratei e risconti attivi	0,00	0,00	0,00	-
Attivo	155.627.118,60	152.698.913,95		

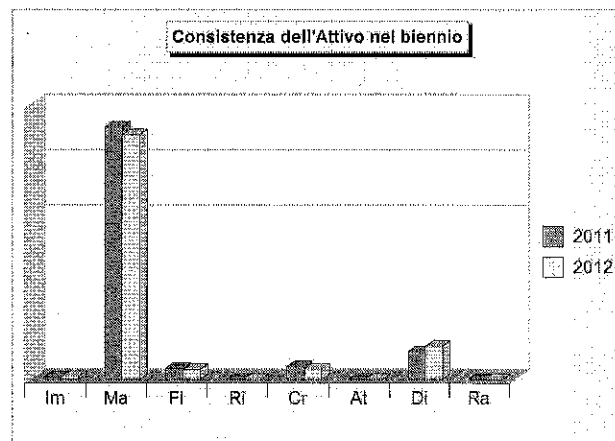
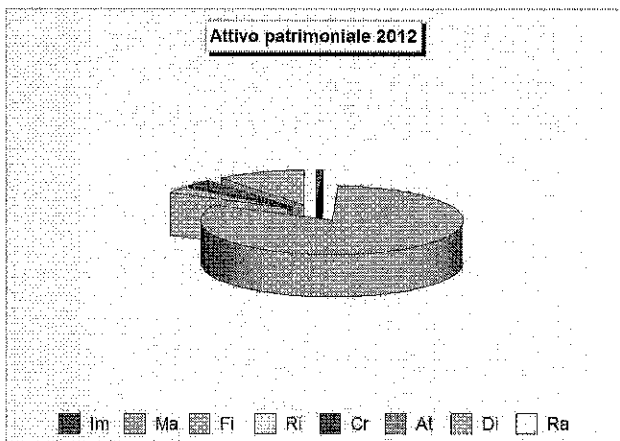

Analisi sull'andamento del patrimonio (4) Andamento del passivo patrimoniale (4.2)

Finalità del controllo (4.2.1)

Il TUEL definisce e delimita contabilmente il contenuto del conto del patrimonio precisando che "il conto del patrimonio rileva i risultati della gestione patrimoniale e riassume la consistenza del patrimonio al termine dell'esercizio, evidenziando le variazioni intervenute nel corso dello stesso, rispetto alla consistenza iniziale. Il patrimonio degli enti locali è costituito dal complesso dei beni e dei rapporti giuridici, attivi e passivi, di pertinenza di ciascun ente, suscettibili di valutazione ed attraverso la cui rappresentazione contabile ed il relativo risultato finale differenziale è determinata la consistenza netta della dotazione patrimoniale" (art.230).

Il passivo patrimoniale riporta l'ammontare dell'indebitamento raggiunto dall'ente insieme ad altre voci del passivo, oltre che il patrimonio netto (differenza numerica tra l'attivo e passivo). L'accostamento di questi importi nel biennio mostra gli eventuali scostamenti che si sono verificati nei singoli raggruppamenti di cui si compone il passivo, ma soprattutto la differenza del patrimonio netto nei due anni, che individua l'utile o la perdita patrimoniale conseguita nell'ultimo esercizio.

Eventuale commento al referto (4.2.2)

La tabella, con il corrispondente grafico, mostra l'andamento delle componenti del passivo patrimoniale nell'ultimo biennio suddivise nei raggruppamenti ufficiali stabiliti dal legislatore.

Elementi monitorati (4.2.3)

ANDAMENTO DEL PASSIVO PATRIMONIALE NEL BIENNIO 2011-2012	Importo		Scostamento	
	2011	2012	Importo	Perc.
Patrimonio netto	124.830.097,56	121.997.685,30	- 2.832.412,26	- 2,27 %
Conferimenti	15.972.701,70	17.983.401,82	+ 2.010.700,12	+ 12,59 %
Debiti	14.824.319,34	12.717.826,83	- 2.106.492,51	- 14,21 %
Ratei e risconti passivi	0,00	0,00	0,00	-
Passivo	155.627.118,60	152.698.913,95		

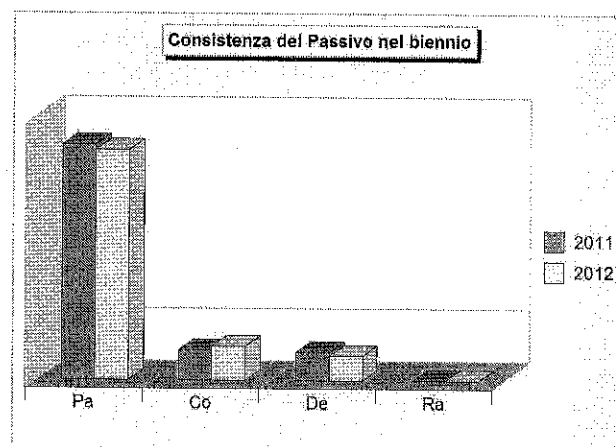
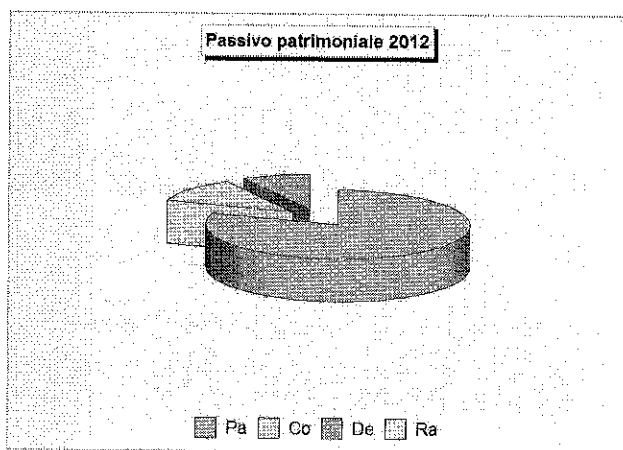

Analisi generale per indici (5)
Indicatori finanziari ed economici generali (5.1)

Finalità del controllo (5.1.1)

Il testo unico sugli enti locali prescrive che "al conto del bilancio sono annesse la tabella dei parametri di riscontro della situazione di deficitarietà strutturale e la tabella dei parametri gestionali con andamento triennale. Le tabelle sono altresì allegate al certificato del rendiconto. Ulteriori parametri di efficacia ed efficienza, contenenti indicazioni uniformi, possono essere individuati dal regolamento di contabilità dell'ente locale" (art.228).

Questi indici, di per sé, non forniscono informazioni particolarmente significative sullo stato di salute dell'ente in quanto l'indicatore, per sua stessa natura, è solo uno dei tanti elementi che vanno presi in considerazione per analizzare l'andamento della gestione. Anche se ogni indice andrebbe ricondotto al contesto nel quale gli elementi costitutivi (numeratore e denominatore) hanno assunto i valori presi in considerazione, per completezza di informazione si ritiene di includere nel monitoraggio del controllo di gestione anche gli indicatori finanziari ed economici generali previsti dalla normativa vigente.

Eventuale commento al referto (5.1.2)

La tabella mostra il valore assunto a rendiconto dagli indicatori finanziari ed economici generali. La valutazione sui singoli fenomeni monitorati (ad esempio, l'Autonomia finanziaria, la Velocità di riscossione, ecc.) deve essere abbinata all'analisi degli altri elementi oggetto di monitoraggio e rappresentati nei successivi capitoli del referto.

Elementi monitorati (5.1.3)

INDICATORI FINANZIARI ED ECONOMICI GENERALI 2012					
Denominazione e contenuto		Valore	Denominazione e contenuto		Valore
1	Autonomia finanziaria (%)	92,33	10	Velocità riscossione entrate proprie (%)	86,78
	Entrate proprie (acc. comp.)			Entrate proprie (risc. comp.)	
	Entrate correnti (acc. comp.)			Entrate proprie (acc. comp.)	
2	Autonomia impositiva (%)	63,26	11	Rigidità spesa corrente (%)	43,13
	Tributi (acc. comp.)			Spese personale + Rimb.mutui (imp. comp.)	
	Entrate correnti (acc. comp.)			Entrate correnti (acc. comp.)	
3	Pressione finanziaria	567,46	12	Velocità gestione spese correnti (%)	77,33
	Tributi + Trasferimenti (acc. comp.)			Spese correnti (pag. comp.)	
	Popolazione (abitanti)			Spese correnti (imp. comp.)	
4	Pressione tributaria pro-capite	506,11	13	Redditività del patrimonio (%)	4,34
	Tributi (acc. comp.)			Entrate patrimoniali (valore)	
	Popolazione (abitanti)			Valore beni patrimoniali disponibili	
5	Trasferimento erariale pro-capite	8,20	14	Patrimonio indisponibile pro-capite	1.825,68
	Trasferimenti correnti Stato (acc. comp.)			Valore beni patrimoniali indisponibili	
	Popolazione (abitanti)			Popolazione (abitanti)	
6	Intervento regionale pro-capite	49,11	15	Patrimonio disponibile pro-capite	1.035,04
	Trasferimenti correnti Regione (acc. comp.)			Valore beni patrimoniali disponibili	
	Popolazione (abitanti)			Popolazione (abitanti)	
7	Incidenza residui attivi (%)	16,22	16	Patrimonio demaniale pro-capite	317,82
	Residui attivi complessivi (C+R)			Valore beni demaniali	
	Entrate (acc. comp.)			Popolazione (abitanti)	
8	Incidenza residui passivi (%)	41,18	17	Rapporto dipendenti su popolazione	0,0083
	Residui passivi complessivi (C+R)			Dipendenti	
	Uscite (imp. comp.)			Popolazione (abitanti)	
9	Indebitamento locale pro-capite	143,01			
	Residui debiti mutui (quota capitale)				
	Popolazione (abitanti)				

Analisi generale per indici (5)
Andamento dei parametri di deficit strutturale (5.2)

Finalità del controllo (5.2.1)

I parametri di deficit strutturale sono particolari tipi di indicatori previsti obbligatoriamente dal legislatore per tutti gli enti locali. Lo scopo di questi indici è quello di fornire al Ministero dell'interno un indizio, sufficientemente obiettivo, che riveli il grado di solidità della situazione finanziaria dell'ente o, per meglio dire, l'assenza di una condizione di dissesto strutturale. Secondo il testo unico sull'ordinamento degli enti locali (art.242), sono infatti considerati in condizioni strutturalmente deficitarie gli enti locali che presentano gravi e incontrovertibili condizioni di squilibrio, individuate dalla presenza di almeno la metà degli indicatori con un valore dell'indice non coerente (fuori media) con il corrispondente dato di riferimento nazionale. I parametri considerati per accertare l'eventuale presenza di una condizione di deficitarietà strutturale sono i seguenti:

- a) Valore negativo del risultato di gestione superiore in termini di valore assoluto al 5% rispetto alle entrate correnti;
- b) Volume dei residui attivi di nuova formazione provenienti dalla gestione di competenza e relative ai titoli I e III, con l'esclusione dell'addizionale Irpef, superiori al 42% dei valori di accertamento delle entrate dei medesimi titoli I e III esclusi i valori dell'addizionale Irpef;
- c) Ammontare dei residui attivi di cui al titolo I e al titolo III superiore al 65% (provenienti dalla gestione dei residui attivi) rapportata agli accertamenti della gestione di competenza delle entrate dei medesimi titoli I e III;
- d) Volume dei residui passivi provenienti dal titolo I superiore al 40% degli impegni della medesima spesa corrente;
- e) Esistenza di procedimenti di esecuzione forzata superiore allo 0,5% delle spese correnti;
- f) Volume complessivo delle spese di personale a vario titolo rapportato al volume complessivo delle entrate correnti desumibili dai titoli I, II e III superiore al 40% per i comuni inferiori a 5.000 abitanti, superiore al 39% per i comuni da 5.000 a 29.999 abitanti e superiore al 38% per i comuni oltre i 29.999 abitanti (al netto dei contributi regionali nonché di altri enti pubblici finalizzati a finanziare spese di personale);
- g) Consistenza dei debiti di finanziamento non assistiti da contribuzioni superiore al 150% rispetto alle entrate correnti per gli enti che presentano un risultato contabile di gestione positivo e superiore al 120% per gli enti che presentano un risultato contabile di gestione negativo;
- h) Consistenza dei debiti fuori bilancio formatisi nel corso dell'esercizio superiore al 1% rispetto ai valori di accertamento delle entrate correnti (l'indice si considera negativo ove tale soglia sia superata in tutti gli ultimi 3 anni);
- i) Esistenza al 31/12 di anticipazioni di tesoreria non rimborsate superiori al 5% rispetto alle entrate correnti;
- l) Ripiano squilibri in sede di provvedimento di salvaguardia degli equilibri riferito allo stesso esercizio con misure di alienazione di beni patrimoniali e/o avanzo di amministrazione superiore al 5% dei valori della spesa corrente.

Considerata l'importanza di verificare con cadenza periodica che l'ente non si avvicini in alcun modo ad una situazione tendente alla deficitarietà strutturale, è compito del controllo di gestione monitorare anche questi particolari indicatori, collocandoli così nell'ambito del monitoraggio di fine esercizio.

Eventuale commento al referto (5.2.2)

Il prospetto riporta l'esito del controllo effettuata sugli indicatori mostrando, secondo i parametri di riferimento ministeriali, se l'ente rientra o meno nel valore medio previsto da tale norma. In corrispondenza di ciascun indice l'indicatore, pertanto, assume valore "Positivo" (nella media) se è in linea con i parametri di riferimento ministeriali e "Negativo" (fuori media) in caso contrario.

Elementi monitorati (5.2.3)

PARAMETRI DI DEFICIT STRUTTURALE (Coerenza dell'indice con il valore di riferimento nazionale)	Parametri 2011		Parametri 2012		Andamento nel biennio
	Nella media	Fuori media	Nella media	Fuori media	
1 Risultato contabile di gestione rispetto entrate correnti (a)	✓		✓		Positivo
2 Residui entrate correnti rispetto entrate proprie (b)	✓		✓		Positivo
3 Residui entrate proprie rispetto entrate proprie (c)	✓		✓		Positivo
4 Residui spese correnti rispetto spese correnti (d)	✓		✓		Positivo
5 Procedimenti di esecuzione forzata rispetto spese correnti (e)	✓		✓		Positivo
6 Spese personale rispetto entrate correnti (f)		✓		✓	Negativo
7 Debiti di finanziamento non assistiti rispetto entrate correnti (g)	✓		✓		Positivo
8 Debiti fuori bilancio rispetto entrate correnti (h)	✓		✓		Positivo
9 Anticipazioni tesoreria non rimborsate rispetto entrate correnti (i)	✓		✓		Positivo
10 Misure di ripiano squilibri rispetto spese correnti (l)	✓		✓		Positivo

**CONTROLLO SULLA GESTIONE
DELLA COMPETENZA**

Controllo sulla gestione della competenza (6)
Premessa all'analisi sulla pianificazione e sull'andamento di entrate e uscite (6.1)

Le decisioni riportate nella programmazione iniziale approvata con il bilancio di previsione subiscono, nel corso dell'esercizio, gli adattamenti ed i perfezionamenti conseguenti al normale sviluppo della gestione. La riformulazione di queste scelte comporta un'attività che implica anche la revisione delle ipotesi di pianificazione di reperimento di risorse e della loro successiva destinazione. Questi adattamenti delle previsioni iniziali si traducono in altrettante variazioni di bilancio che sono soggette ad una forma di monitoraggio da parte del sistema di controllo della gestione, e ciò proprio per trarre spunto da tali movimenti al fine di ottenere delle informazioni che siano significative e concretamente utilizzabili nell'immediato futuro. Il processo di costruzione di bilancio, infatti, può essere perfezionato di anno in anno e con esso, anche le modalità di reperimento delle informazioni necessarie per quantificare le previsioni iniziali di entrata e di uscita.

Nella fase immediatamente successiva, il monitoraggio - e la conseguente attività di valutazione - si sposterà nello specifico versante operativo delle entrate, dove gli stanziamenti sono stati oggetto di successivo accertamento e di possibile riscossione. Si tratta di operazioni registrate in contabilità finanziaria che influiscono direttamente nella formazione del risultato della gestione di competenza.

Il medesimo approccio è poi applicato al versante della spesa, dove gli stanziamenti di bilancio attribuiti ai responsabili di servizio si saranno tradotti in impegni di spesa e, compatibilmente con le clausole e le modalità contrattuali, in altrettanti pagamenti. Anche in questo caso, la capacità dell'ente di tradurre le risorse disponibili in spese effettivamente impiegate nel processo produttivo condiziona direttamente il risultato di amministrazione della sola competenza (risultato di gestione).

L'attività di monitoraggio definita come "*Controllo sulla gestione della competenza*", pertanto, si articola in direzioni diverse e interessa prevalentemente i seguenti argomenti del referto:

- Analisi sull'andamento della programmazione e della pianificazione finanziaria (Elenco delle principali variazioni di bilancio effettuate nell'esercizio; Grado di aggiornamento delle previsioni di entrata; Grado di aggiornamento delle previsioni di uscita);
- Analisi sull'andamento delle entrate (Grado di accertamento delle entrate; Grado di riscossione delle entrate);
- Analisi sull'andamento delle uscite (Grado di impegno delle uscite; Grado di pagamento delle uscite).

La rappresentazione che ne consegue, composta da tabelle e rispettivi grafici, è il prodotto di un'elaborazione di elementi di origine esclusivamente contabile ed ha lo scopo di raffigurare una sintesi su quella che è stata l'attitudine dell'ente di utilizzare, ed al meglio, le risorse che si sono rese disponibili nell'esercizio (gestione della sola competenza). Anche in questo caso la verifica sull'attività dei singoli centri di costo è preceduta da un riscontro di tipo generale per mezzo del quale si quantifica il volume complessivo dei finanziamenti, prima previsti e poi impiegati nell'anno solare.

Ciascun capitolo di questa sezione del referto si compone di tre paragrafi che sono contraddistinti da una separata numerazione ed a cui è stato attribuito il seguente significato:

Finalità del controllo - Spiega perché si va a monitorare quel gruppo di dati e/o di informazioni e l'eventuale contesto normativo che ne disciplina le modalità di gestione;

Eventuale commento al referto - Descrive, quando se ne ravvede la necessità, i risultati dell'analisi esposta nella tabella e nell'eventuale grafico ed integra le considerazioni già esposte in "Finalità del controllo";

Elementi monitorati - Riporta i dati numerici del fenomeno monitorato e li espone nella forma tabellare, spesso integrata con l'aggiunta del corrispondente grafico.

Analisi sull'andamento della pianificazione (7)
Elenco delle principali variazioni di bilancio effettuate nell'esercizio (7.1)

Finalità del controllo (7.1.1)

La pianificazione trova la sua principale manifestazione formale con l'approvazione della relazione previsionale e programmatica e nel successivo bilancio finanziario annuale. Queste scelte iniziali sono però soggette a periodiche revisioni e adattamenti che ne perfezionano la capacità di rispondere prontamente alle mutate esigenze. Il controllo di gestione applicato in questo contesto si pone, come obiettivo iniziale, quello di dare un'adeguata rappresentazione della quantità di atti formali che hanno autorizzato le variazioni di bilancio (dimensione numerica e ricorrenza della variazione), tenendo presente che nei successivi argomenti sarà invece posto in risalto l'entità del fenomeno in un'ottica prevalentemente numerica (dimensione finanziaria delle variazioni agli stanziamenti di entrata e uscita).

Dal punto di vista normativo, invece, le regole che disciplinano le possibilità, i tempi e le modalità mediante le quali l'ente locale procede alla revisione delle proprie scelte di programmazione, sono particolarmente rigide. Il bilancio di previsione, infatti, può subire variazioni nel corso dell'esercizio di competenza sia nella parte prima relativa alle entrate che nella parte seconda relativa alle spese, deliberazioni che sono di competenza dell'organo consiliare. Le variazioni al bilancio devono essere deliberate entro il 30 novembre di ciascun anno e possono anche essere adottate dall'organo esecutivo in via d'urgenza, salvo ratifica dell'organo consiliare nei successivi sessanta giorni. Con l'assestamento generale, inoltre, deliberato dall'organo consiliare entro il 30 novembre di ciascun anno, l'ente procede alla verifica generale di tutte le voci di entrata e di uscita al fine di assicurare il mantenimento del pareggio di bilancio. Le variazioni al piano esecutivo di gestione sono invece di competenza dell'organo esecutivo e possono essere adottate entro il 15 dicembre di ciascun anno. In entrambi i casi (variazioni al bilancio e modifiche al PEG) all'ente, nella parte finale dell'esercizio, è pertanto preclusa la possibilità di apportare variazioni e aggiornamenti ai due fondamentali documenti contabili.

Eventuale commento al referto (7.1.2)

La tabella riporta gli estremi delle principali variazioni di bilancio adottate nel corso dell'esercizio, deliberazioni che sono state direttamente approvate dal consiglio oppure, nei casi previsti dalla legge, deliberate dalla giunta ma poi sottoposte alla successiva ratifica dell'organo consiliare.

Elementi monitorati (7.1.3)

ELENCO DELLE PRINCIPALI VARIAZIONI DI BILANCIO EFFETTUATE NELL'ESERCIZIO 2012		Estremi di riconoscimento		
		Tipo	Numero	Data
1	DELIBERAZIONE CONSIGLIO COMUNALE	C.C.	37	27-09-2012
2	DELIBERAZIONE CONSIGLIO COMUNALE	C.C.	43	26-11-2012

**Analisi sull'andamento della pianificazione (7)
Grado di aggiornamento delle previsioni di entrata (7.2)**

Finalità del controllo (7.2.1)

Le decisioni riportate nella programmazione iniziale subiscono nel corso dell'esercizio gli adattamenti ed i perfezionamenti conseguenti al normale sviluppo della gestione; un'attività, questa, che implica anche la revisione delle ipotesi di reperimento di risorse e della loro successiva destinazione. Il grado di attendibilità degli stanziamenti di bilancio, inteso come lo scostamento tra le previsioni finali e quelle iniziali, è un indice che mostra il grado di coerenza della programmazione di inizio esercizio con gli eventi modificativi che sono stati affrontati nel corso dell'anno. Questi adattamenti delle previsioni iniziali si sono tradotti in altrettante variazioni di bilancio, la cui elencazione ed eventuale commento è riportato in un distinto e specifico argomento. L'obiettivo di questa parte del referto, invece, consiste nel monitorare e rendere visibile l'entità del fenomeno dal punto di vista finanziario, che è per altro verso insito nel concetto stesso di programmazione (previsione realistica).

Eventuale commento al referto (7.2.2)

La tabella riporta le previsioni iniziali e quelle finali del bilancio di competenza (entrate). I medesimi importi sono riportati, seppure in valori percentuali, nel successivo grafico.

Elementi monitorati (7.2.3)

MONITORAGGIO DELLE ENTRATE DI COMPETENZA 2012 - GRADO DI AGGIORNAMENTO DELLE PREVISIONI -	Previsioni entrata		% Variato
	Iniziali	Finali	
Tit.1 - Tributarie	17.298.266,58	18.383.318,21	+ 6,27 %
Tit.2 - Contributi e trasferimenti correnti	2.072.087,02	2.918.357,35	+ 40,84 %
Tit.3 - Extratributarie	8.322.594,63	8.322.594,63	0,00 %
Tit.4 - Trasferimenti di capitale e riscossione di crediti	5.769.795,73	5.811.740,07	+ 0,73 %
Tit.5 - Accensione di prestiti	0,00	0,00	0,00 %
Tit.6 - Servizi per conto di terzi	4.758.648,00	4.758.648,00	0,00 %
Totale	38.219.391,96	40.192.658,26	+ 5,16 %

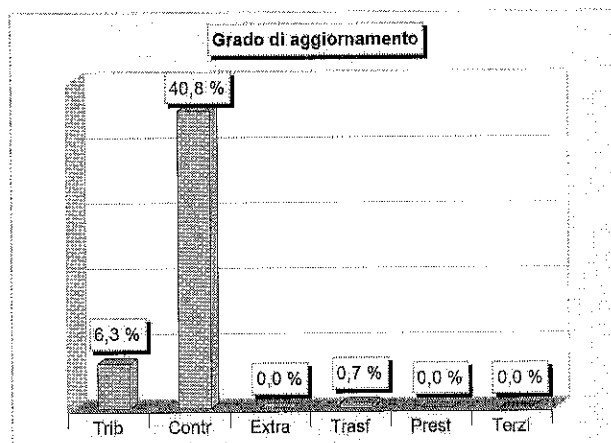
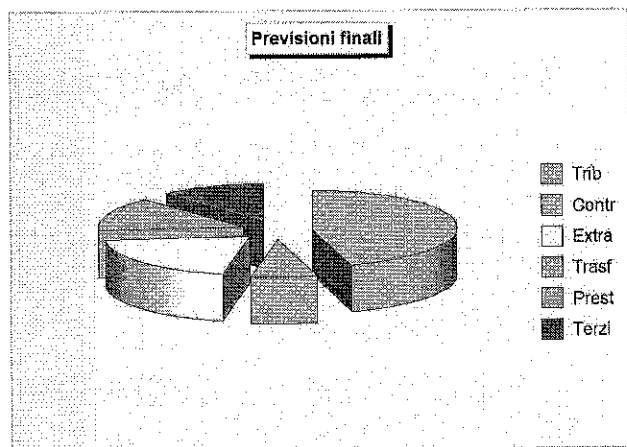

Analisi sull'andamento della pianificazione (7)
Grado di aggiornamento delle previsioni di uscita (7.3)

Finalità del controllo (7.3.1)

In tema di aggiornamento delle previsioni, quanto riportato per le entrate è valido anche nelle uscite. Questo dipende dal fatto che le modifiche intervenute nella disponibilità di risorse (entrata) influenzano direttamente anche la capacità di spesa dell'ente (uscita), previsione che viene conseguentemente ampliata o ridimensionata. La modifica nello stanziamento destinato a fronteggiare un costo può dipendere dal variare della previsione di spesa ma anche dal venire meno della corrispondente fonte di finanziamento. Le variazioni di bilancio, infatti, sono il frutto di un adattamento della programmazione iniziale alle mutate esigenze di spesa o della revisione della previsione di entrata: l'obiettivo di questa parte del referto consiste proprio nel monitorare e nel rendere visibile l'entità finanziaria del fenomeno che è, come già rilevato, insito nel concetto stesso di programmazione (previsione realistica).

Eventuale commento al referto (7.3.2)

La tabella riporta le previsioni iniziali e quelle finali del bilancio di competenza (uscite). I medesimi importi sono riportati, seppure in valori percentuali, nel successivo grafico.

Elementi monitorati (7.3.3)

MONITORAGGIO DELLE USCITE DI COMPETENZA 2012 - GRADO DI AGGIORNAMENTO DELLE PREVISIONI -	Previsioni uscita		% Variato
	Iniziali	Finali	
Tit.1 - Correnti	27.066.981,89	28.625.129,27	+ 5,76 %
Tit.2 - In conto capitale	5.769.795,73	5.811.740,07	+ 0,73 %
Tit.3 - Rimborso di prestiti	625.966,54	999.140,92	+ 59,62 %
Tit.4 - Servizi per conto di terzi	4.756.648,00	4.756.648,00	0,00 %
Totale	38.219.391,96	40.192.658,26	+ 5,16 %

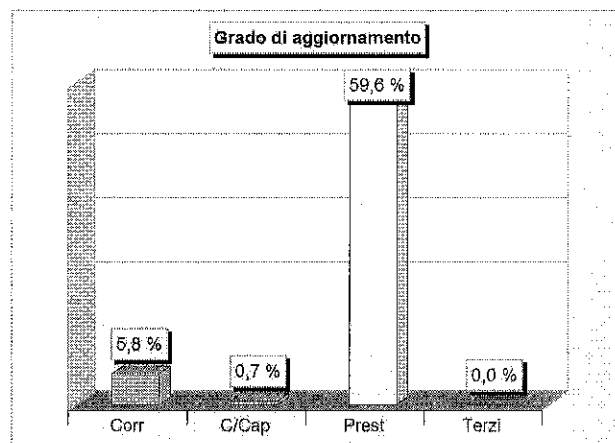
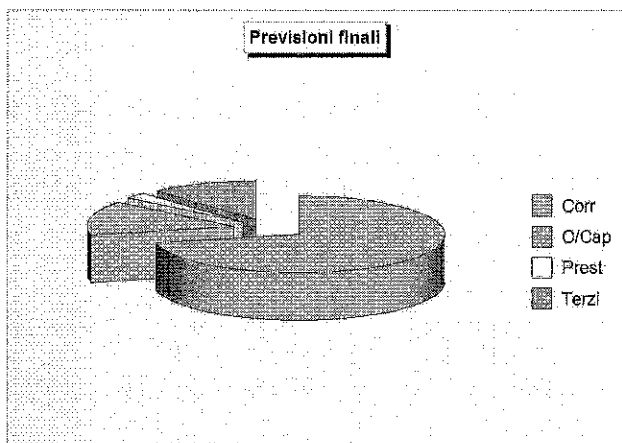

Analisi sull'andamento delle entrate (8)
Grado di accertamento delle entrate (8.1)

Finalità del controllo (8.1.1)

Secondo il testo unico sugli enti locali "l'accertamento costituisce la prima fase di gestione dell'entrata mediante la quale, sulla base di idonea documentazione, viene verificata la ragione del credito e la sussistenza di un idoneo titolo giuridico, individuato il debitore, quantificata la somma da incassare, nonché fissata la relativa scadenza" (art.179). L'esito del procedimento di accertamento delle entrate rappresenta un elemento determinante per il calcolo del risultato di amministrazione legato all'esclusiva gestione delle risorse stanziare nell'esercizio (competenza). Questa componente del risultato indica se, ed in quale misura, l'ente è riuscito ad utilizzare le risorse che si sono rese disponibili nell'anno, impiegandole nell'attività di spesa. Il monitoraggio sull'accertamento delle entrate mostra, seppure per grossi aggregati come sono i titoli di entrata, la capacità dell'organizzazione di tradurre le previsioni di entrata in altrettante situazione creditorie definitive.

Eventuale commento al referto (8.1.2)

Il prospetto riporta il grado di accertamento delle entrate espresso in dati numerici, valore che è poi ripreso a livello di percentuale nel corrispondente grafico.

Elementi monitorati (8.1.3)

MONITORAGGIO DELLE ENTRATE DI COMPETENZA 2012 - GRADO DI ACCERTAMENTO -	Entrate		% Accertato
	Stanz. finali	Accertamenti	
Tit.1 - Tributarie	18.383.318,21	17.749.248,40	96,55 %
Tit.2 - Contributi e trasferimenti correnti	2.918.357,35	2.151.479,68	73,72 %
Tit.3 - Extratributarie	8.322.594,63	8.157.754,60	98,02 %
Tit.4 - Trasferimenti di capitale e riscossione di crediti	5.811.740,07	4.817.991,84	82,90 %
Tit.5 - Accensione di prestiti	0,00	0,00	0,00 %
Tit.6 - Servizi per conto di terzi	4.756.648,00	2.811.137,69	59,10 %
Totale	40.192.658,26	35.687.612,21	88,79 %

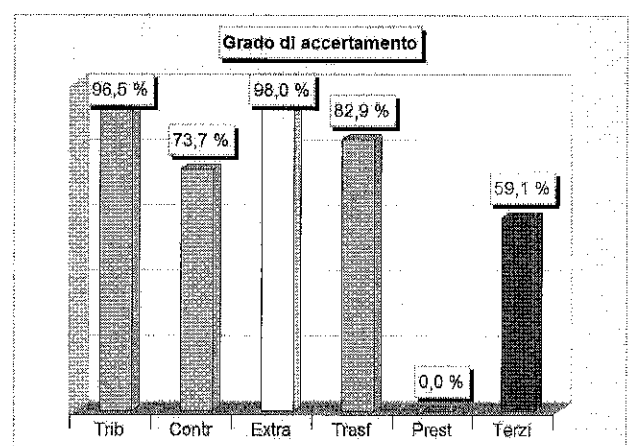
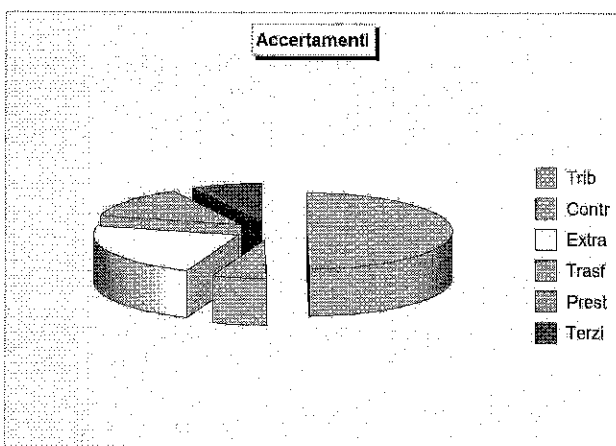

Analisi sull'andamento delle entrate (8) Grado di riscossione delle entrate (8.2)

Finalità del controllo (8.2.1)

Le previsioni di entrata tendono a tradursi, durante l'esercizio, in accertamenti, ossia in crediti che il comune vanta nei confronti di soggetti esterni. La velocità con cui questi crediti vanno a buon fine, e cioè si trasformano in riscossioni, influisce direttamente nelle disponibilità di cassa mentre l'accertamento di competenza, che non si è interamente tradotto in riscossione durante l'anno, comporta la formazione di un nuovo residuo attivo. Secondo l'ordinamento contabile, "la riscossione costituisce la successiva fase del procedimento dell'entrata, che consiste nel materiale introito da parte del tesoriere o di altri eventuali incaricati della riscossione delle somme dovute all'ente" (art.179).

L'obiettivo di questa parte del referto, pertanto, consiste nel monitorare l'andamento delle riscossioni di competenza per intercettare l'insorgere di situazioni anomale che possono portare all'eccessivo accumulo di residui attivi.

Eventuale commento al referto (8.2.2)

La tabella accosta gli accertamenti di entrata con i rispettivi movimenti di cassa mentre il grafico successivo mostra il corrispondente grado di riscossione, ossia la percentuale di trasformazione degli accertamenti di competenza in altrettante riscossioni.

Elementi monitorati (8.2.3)

MONITORAGGIO DELLE ENTRATE DI COMPETENZA 2012 - GRADO DI RISCOSSIONE -	Entrate		% Riscosso
	Accertamenti	Riscossioni	
Tit.1 - Tributarie	17.749.248,40	15.724.068,42	88,59 %
Tit.2 - Contributi e trasferimenti correnti	2.151.479,68	2.133.979,68	99,19 %
Tit.3 - Extratributarie	8.157.754,60	6.759.087,34	82,85 %
Tit.4 - Trasferimenti di capitale e riscossione di crediti	4.817.991,84	4.016.491,58	83,36 %
Tit.5 - Accensione di prestiti	0,00	0,00	0,00 %
Tit.6 - Servizi per conto di terzi	2.811.137,69	2.787.734,54	99,17 %
Totale	35.687.612,21	31.421.361,56	88,05 %

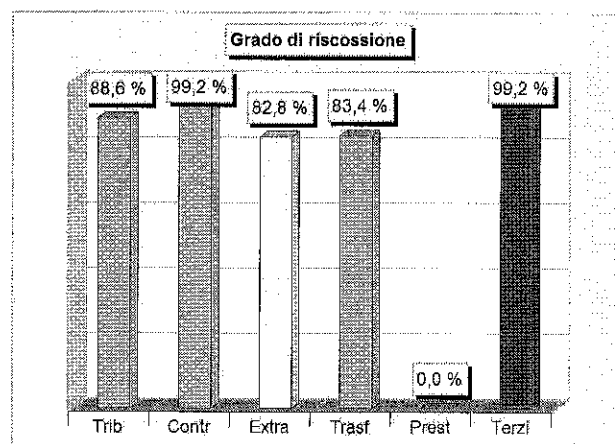
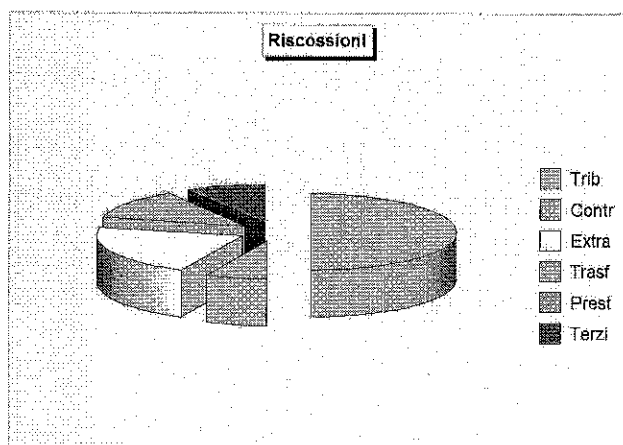

Analisi sull'andamento delle uscite (9) Grado di impegno delle uscite (9.1)

Finalità del controllo (9.1.1)

La disciplina contabile delle uscite specifica che, di norma, "l'impegno costituisce la prima fase del procedimento di spesa, con la quale, a seguito di obbligazione giuridicamente perfezionata è determinata la somma da pagare, determinato il soggetto creditore, indicata la ragione e viene costituito il vincolo sulle previsioni di bilancio, nell'ambito della disponibilità finanziaria accertata" (art.183). Analogamente alle entrate, anche per le spese l'esito del procedimento di impegno rappresenta un elemento determinante per il calcolo del risultato di amministrazione legato all'esclusiva gestione della competenza. Questa componente del risultato indica se, ed in quale misura, il Comune è riuscito ad utilizzare le risorse disponibili (stanziamenti) per impiegarle concretamente nell'attività di spesa. Il monitoraggio sull'impegno delle uscite mostra, anche se per grossi aggregati come sono i titoli, la capacità dell'organizzazione di tradurre le previsioni (stanziamenti) in altrettanti vincoli contrattuali (impegni definitivi) o provvisori (prenotazioni di impegno).

Eventuale commento al referto (9.1.2)

Il prospetto riporta il grado di impegno delle uscite espresso in dati numerici, valore che è poi ripreso a livello di percentuale nel corrispondente grafico.

Elementi monitorati (9.1.3)

MONITORAGGIO DELLE USCITE DI COMPETENZA 2012 - GRADO DI IMPEGNO -	Uscite		% Impegnato
	Stanz. finali	Impegni	
Tit.1 - Correnti	28.625.129,27	26.972.696,86	94,23 %
Tit.2 - In conto capitale	5.811.740,07	4.784.515,17	82,33 %
Tit.3 - Rimborso di prestiti	999.140,92	982.731,31	98,36 %
Tit.4 - Servizi per conto di terzi	4.756.648,00	2.811.137,69	59,10 %
Totale	40.192.658,26	35.551.081,03	88,45 %

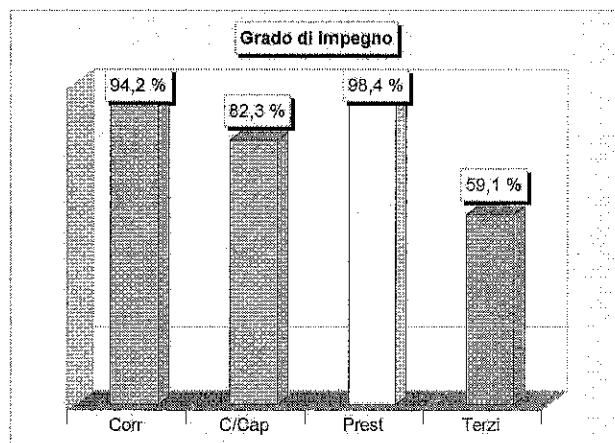
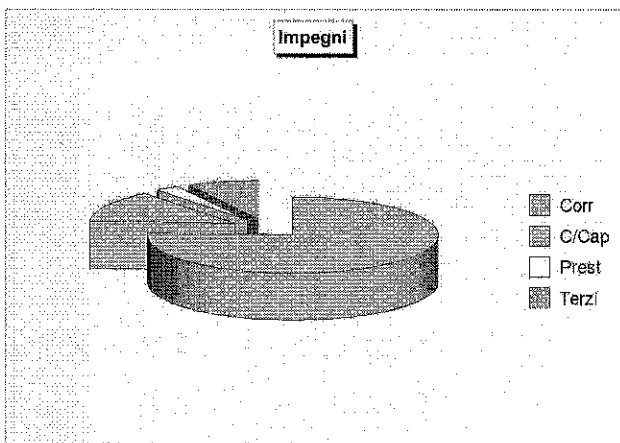

Analisi sull'andamento delle uscite (9)
Grado di pagamento delle uscite (9.2)

Finalità del controllo (9.2.1)

Come nel caso delle entrate, anche le previsioni di uscita tendono a tradursi durante l'esercizio in impegni, ossia in debiti che l'ente contrae nei confronti di soggetti esterni, oppure nelle meno vincolanti prenotazioni di impegno, connesse con procedure di gara in corso di espletamento. La velocità con cui questi debiti sono estinti, e quindi trasformati in pagamenti, influisce direttamente nelle disponibilità di cassa, mentre l'impegno di competenza che non si è interamente tradotto in pagamento durante l'anno comporta l'insorgere di un nuovo residuo passivo. Secondo l'ordinamento contabile, "l'ordinazione consiste nella disposizione impartita, mediante il mandato di pagamento, al tesoriere dell'ente locale di provvedere al pagamento delle spese" (art.185), disposizione che viene evasa da quest'ultimo soggetto giuridico con l'effettivo esborso della somma a favore del beneficiario dell'operazione.

L'obiettivo di questa parte del referto consiste nel monitorare l'andamento dei pagamenti di competenza per intercettare l'insorgere di situazioni anomale, che possono portare all'eccessivo accumulo di residui passivi dovuti prevalentemente ad una gestione particolarmente estesa della prenotazione di impegno.

Eventuale commento al referto (9.2.2)

La tabella accosta gli impegni di spesa con i rispettivi movimenti di cassa mentre il grafico successivo mostra il corrispondente grado di pagamento, ossia la percentuale di trasformazione degli impegni di competenza in altrettanti pagamenti.

Elementi monitorati (9.2.3)

MONITORAGGIO DELLE USCITE DI COMPETENZA 2012 - GRADO DI PAGAMENTO -	Uscite		% Pagato
	Impegni	Pagamenti	
Tit.1 - Correnti	26.972.696,86	20.857.696,09	77,33 %
Tit.2 - In conto capitale	4.784.515,17	9.228,00	0,19 %
Tit.3 - Rimborso di prestiti	982.731,31	946.388,97	96,30 %
Tit.4 - Servizi per conto di terzi	2.811.137,89	2.794.246,01	99,40 %
Totale	35.551.081,03	24.607.559,07	69,22 %

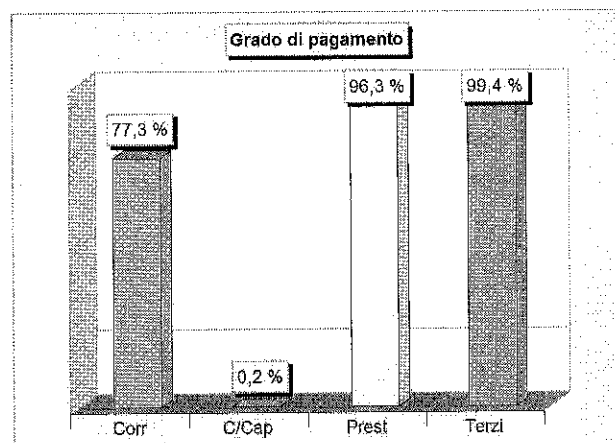
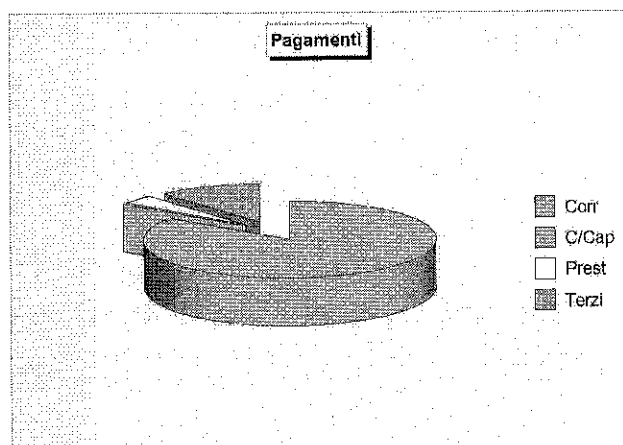

Parte seconda

**MONITORAGGIO SPECIFICO
DEI CENTRI DI COSTO**

IL MONITORAGGIO ATTIVATO IN SINTESI

ELENCO GENERALE DEI CENTRI DI RESPONSABILITA' E RELATIVI CENTRI DI COSTO - 2012

Numero		CENTRO DI RESPONSABILITA' Centro di Costo
C/Resp.	C/Costo	
1		DOTT.SSA FILOMENA ROMAGNUOLO
	1	Illuminazione votiva e servizi connessi
	4	Impianti sportivi
	5	Colonie
	6	Servizio di pre - post orario scolastico
	12	Mense scolastiche
	13	Mensa anziani, dipendenti ed esterni
2		DOTT. MARCO PAPA
	3	Asili nido
	7	Servizi a pagamento del centro diurno anziani
	8	Teatri e spettacoli a pagamento
	9	Università del tempo libero
	10	Scuola di musica
4		DOTT.SSA CRISTINA COSTANZO
	2	Uso di locali adibiti a riunioni non istituzionali

ANDAMENTO GENERALE DEGLI INDICATORI - 2012

RIFERIMENTI SOGGETTIVI E OGGETTIVI C/Responsabilità - C/Costo - Indicatori		Momento della rilevazione	
		Iniziale	Finale
C/Resp.:	1 DOTT.SSA FILOMENA ROMAGNUOLO		
C/Costo:	1 ILLUMINAZIONE VOTIVA E SERVIZI CONNESSI		
Indicatori:	1 - Grado di copertura del costo con entrate (%)	223,80 %	209,66 %
	2 - Grado di copertura del costo con tariffe (%)	223,80 %	209,66 %
	3 - Incidenza del personale sul costo totale (%)	15,25 %	15,25 %
	4 - Incidenza dei servizi sul costo totale (%)	84,75 %	84,75 %
	5 - Incidenza delle tariffe sui ricavi totali (%)	100,00 %	100,00 %
	6 - Grado di copertura della domanda	100,00 %	100,00 %
C/Resp.:	1 DOTT.SSA FILOMENA ROMAGNUOLO		
C/Costo:	4 IMPIANTI SPORTIVI		
Indicatori:	1 - Grado di copertura del costo con entrate (%)	31,71 %	30,46 %
	2 - Grado di copertura del costo con tariffe (%)	31,71 %	30,46 %
	3 - Incidenza del personale sul costo totale (%)	18,56 %	18,56 %
	4 - Incidenza dei servizi sul costo totale (%)	44,98 %	44,98 %
	5 - Incidenza delle tariffe sui ricavi totali (%)	100,00 %	100,00 %
	6 - Grado di copertura della domanda	1,00	1,00
	7 - Costo medio per utente	32,39	32,39
	8 - Ricavo medio per utente	10,27	9,87
C/Resp.:	1 DOTT.SSA FILOMENA ROMAGNUOLO		
C/Costo:	5 COLONIE		
Indicatori:	1 - Grado di copertura del costo con entrate (%)	45,75 %	43,90 %
	2 - Grado di copertura del costo con tariffe (%)	45,75 %	43,90 %
	3 - Incidenza del personale sul costo totale (%)	15,89 %	15,89 %
	4 - Incidenza dei servizi sul costo totale (%)	82,39 %	82,39 %
	5 - Incidenza delle tariffe sui ricavi totali (%)	100,00 %	100,00 %
	6 - Costo medio per utente	326,88	326,88
	7 - Ricavo medio per utente	149,53	143,49
C/Resp.:	1 DOTT.SSA FILOMENA ROMAGNUOLO		
C/Costo:	6 SERVIZIO DI PRE - POST ORARIO SCOLASTICO		
Indicatori:	1 - Grado di copertura del costo con entrate (%)	78,67 %	76,96 %
	2 - Incidenza del personale sul costo totale (%)	17,05 %	17,05 %
	3 - Incidenza dei servizi sul costo totale (%)	82,11 %	82,11 %
	4 - Costo del servizio per ogni singolo utente	133,10	133,10
	5 - Proventi per singolo utente	104,71	102,43
C/Resp.:	1 DOTT.SSA FILOMENA ROMAGNUOLO		
C/Costo:	12 MENSE SCOLASTICHE		
Indicatori:	1 - Grado di copertura del costo con entrate (%)	77,94 %	72,31 %
	2 - Grado di copertura del costo con tariffe (%)	77,94 %	72,31 %
	3 - Incidenza del personale sul costo totale (%)	7,25 %	7,40 %
	4 - Incidenza dei servizi sul costo totale (%)	92,27 %	92,12 %
	5 - Incidenza delle tariffe sui ricavi totali (%)	100,00 %	100,00 %
	6 - Costo medio pasto offerto	5,76	5,64
	7 - Provento medio pasto offerto	4,49	4,08
C/Resp.:	1 DOTT.SSA FILOMENA ROMAGNUOLO		
C/Costo:	13 MENSA ANZIANI, DIPENDENTI ED ESTERNI		
Indicatori:	1 - Grado di copertura del costo con entrate (%)	23,59 %	38,21 %
	2 - Grado di copertura del costo con tariffe (%)	23,59 %	38,21 %
	3 - Incidenza del personale sul costo totale (%)	12,74 %	12,74 %
	4 - Incidenza dei servizi sul costo totale (%)	87,25 %	87,25 %
	5 - Incidenza delle tariffe sui ricavi totali (%)	100,00 %	100,00 %
C/Resp.:	2 DOTT. MARCO PAPA		
C/Costo:	3 ASILI NIDO		
Indicatori:	1 - Grado di copertura del costo con entrate (%)	32,52 %	32,52 %
	2 - Grado di copertura del costo con tariffe (%)	25,42 %	25,42 %
	3 - Incidenza del personale sul costo totale (%)	85,85 %	85,85 %
	4 - Incidenza dei servizi sul costo totale (%)	12,00 %	12,00 %
	5 - Incidenza delle tariffe sui ricavi totali (%)	78,16 %	78,16 %
	6 - Grado di copertura della domanda	0,78	0,78
	7 - Utenti per addetto	3,89	3,89
	8 - Costo medio per utente	9.289,54	9.289,54
	9 - Ricavo medio per utente	3.020,83	3.020,83
C/Resp.:	2 DOTT. MARCO PAPA		
C/Costo:	7 SERVIZI A PAGAMENTO DEL CENTRO DIURNO ANZIANI		
Indicatori:	1 - Grado di copertura del costo con entrate (%)	81,42 %	73,80 %

ANDAMENTO GENERALE DEGLI INDICATORI - 2012

RIFERIMENTI SOGGETTIVI E OGGETTIVI C/Responsabilità - C/Costo - Indicatori		Momento della rilevazione	
		Iniziale	Finale
C/Resp.:	2 DOTT. MARCO PAPA		
C/Costo:	7 SERVIZI A PAGAMENTO DEL CENTRO DIURNO ANZIANI		
Indicatori:	2 - Grado di copertura del costo con tariffe (%)	11,50 %	12,53 %
	3 - Incidenza del personale sul costo totale (%)	61,34 %	61,34 %
	4 - Incidenza dei servizi sul costo totale (%)	34,62 %	34,62 %
	5 - Incidenza delle tariffe sui ricavi totali (%)	14,13 %	16,97 %
C/Resp.:	2 DOTT. MARCO PAPA		
C/Costo:	8 TEATRI E SPETTACOLI A PAGAMENTO		
Indicatori:	1 - Grado di copertura del costo con entrate (%)	10,29 %	10,29 %
	2 - Grado di copertura del costo con tariffe (%)	10,29 %	10,29 %
	3 - Incidenza del personale sul costo totale (%)	35,70 %	35,70 %
	4 - Incidenza dei servizi sul costo totale (%)	64,30 %	64,30 %
	5 - Incidenza delle tariffe sui ricavi totali (%)	100,00 %	100,00 %
	6 - Costo medio per spettatore	53,40	53,40
	7 - Ricavo medio per spettatore	5,50	5,50
C/Resp.:	2 DOTT. MARCO PAPA		
C/Costo:	9 UNIVERSITÀ DEL TEMPO LIBERO		
Indicatori:	1 - Grado di copertura del costo con entrate (%)	46,21 %	46,21 %
	2 - Grado di copertura del costo con tariffe (%)	46,21 %	46,21 %
	3 - Incidenza del personale sul costo totale (%)	55,42 %	55,42 %
	4 - Incidenza dei servizi sul costo totale (%)	43,78 %	43,78 %
	5 - Incidenza delle tariffe sui ricavi totali (%)	100,00 %	100,00 %
	6 - Costo del servizio per ogni utente	265,86	265,86
	7 - Proventi per singolo utente	122,87	122,87
C/Resp.:	2 DOTT. MARCO PAPA		
C/Costo:	10 SCUOLA DI MUSICA		
Indicatori:	1 - Grado di copertura del costo con entrate (%)	53,26 %	47,93 %
	2 - Grado di copertura del costo con tariffe (%)	53,26 %	47,93 %
	3 - Incidenza del personale sul costo totale (%)	10,05 %	10,84 %
	4 - Incidenza dei servizi sul costo totale (%)	86,95 %	85,96 %
	5 - Incidenza delle tariffe sui ricavi totali (%)	100,00 %	100,00 %
	6 - Costo per singolo utente	1.322,71	1.226,46
	7 - Provento per singolo utente	704,47	587,86
C/Resp.:	4 DOTT.SSA CRISTINA COSTANZO		
C/Costo:	2 USO DI LOCALI ADIBITI A RIUNIONI NON ISTITUZIONALI		
Indicatori:	1 - Grado di copertura del costo con entrate (%)	15,03 %	15,03 %
	2 - Grado di copertura del costo con tariffe (%)	15,03 %	15,03 %
	3 - Incidenza del personale sul costo totale (%)	33,08 %	33,08 %
	4 - Incidenza dei servizi sul costo totale (%)	66,92 %	66,92 %
	5 - Incidenza delle tariffe sui ricavi totali (%)	100,00 %	100,00 %
	6 - Grado di copertura della domanda	1,00	1,00
	7 - Costo giornaliero del servizio	183,52	183,52
	8 - Provento giornaliero del servizio	27,59	27,59

MONITORAGGIO DEL CENTRO DI COSTO - RILEVAZIONE FINALE 2012

Centro di costo: 1 - Illuminazione votiva e servizi connessi

Centro di responsabilità: 1 - DOTT.SSA FILOMENA ROMAGNUOLO

BUDGET COMPLESSIVO (ENTRATE/USCITE)

Capitolo	Art.	Entrate	Stanz. finale	Capitolo	Art.	Uscite	Stanz. finale
-		Tariffe	175.000,00	-		Personale	11.921,11
-		Altre entrate	0,00	-		Beni di consumo	0,00
				-		Prestazione di servizi	66.274,00
				-		Utilizzo beni di terzi	0,00
				-		Trasferimenti	0,00
				-		Interessi passivi	0,00
				-		Imposte e tasse	0,00
				-		Oneri straordinari	0,00
				-		Ammortamenti	0,00
Totale			175.000,00	Totale			78.195,11

ANDAMENTO DELLE ENTRATE

Capitolo	Art.	Entrate	Stanz. iniziale	Stanz. finale	Accertamenti	% Accertato
-		Tariffe	175.000,00	175.000,00	163.947,57	93,68 %
-		Altre entrate	0,00	0,00	0,00	0,00 %
Totale			175.000,00	175.000,00	163.947,57	93,68 %

ANDAMENTO DELLE USCITE

Capitolo	Art.	Uscite	Stanz. iniziale	Stanz. finale	Impegni	% Impegnato
-		Personale	11.921,11	11.921,11	11.921,11	100,00 %
-		Beni di consumo	0,00	0,00	0,00	0,00 %
-		Prestazione di servizi	66.274,00	66.274,00	66.274,00	100,00 %
-		Utilizzo beni di terzi	0,00	0,00	0,00	0,00 %
-		Trasferimenti	0,00	0,00	0,00	0,00 %
-		Interessi passivi	0,00	0,00	0,00	0,00 %
-		Imposte e tasse	0,00	0,00	0,00	0,00 %
-		Oneri straordinari	0,00	0,00	0,00	0,00 %
-		Ammortamenti	0,00	0,00	0,00	0,00 %
Totale			78.195,11	78.195,11	78.195,11	100,00 %

ANDAMENTO DEI DATI EXTRA-CONTABILI (ALTRI DATI)

Descrizione altri dati	Unità di misura	Dati iniziali	Dati finali
Domande presentate	Numero	214	214
Domande soddisfatte	Numero	214	214

ANDAMENTO DEGLI INDICATORI

Denominazione Indicatore	Valore iniziale	Valore finale	Scostamento
1. Grado di copertura del costo con entrate (%)	223,80 %	209,66 %	-14,14 %
2. Grado di copertura del costo con tariffe (%)	223,80 %	209,66 %	-14,14 %
3. Incidenza del personale sul costo totale (%)	15,25 %	15,25 %	0,00 %
4. Incidenza dei servizi sul costo totale (%)	84,75 %	84,75 %	0,00 %
5. Incidenza delle tariffe sui ricavi totali (%)	100,00 %	100,00 %	0,00 %
6. Grado di copertura della domanda	100,00 %	100,00 %	0,00 %

INDICATORI DEL CENTRO DI COSTO - RILEVAZIONE FINALE 2012

Centro di costo: 1 - Illuminazione votiva e servizi connessi

Centro di responsabilità: 1 - DOTT.SSA FILOMENA ROMAGNUOLO

Tipologia: **INDICATORI FINANZIARI****1 - Grado di copertura del costo con entrate (%)**

Totale entrate			163.947,57		
Totale uscite	* 100 =		78.195,11	* 100 =	209,66 %

2 - Grado di copertura del costo con tariffe (%)

Tariffe			163.947,57		
Totale uscite	* 100 =		78.195,11	* 100 =	209,66 %

3 - Incidenza del personale sul costo totale (%)

Personale			11.921,11		
Totale uscite	* 100 =		78.195,11	* 100 =	15,25 %

4 - Incidenza dei servizi sul costo totale (%)

Prestazione di servizi			66.274,00		
Totale uscite	* 100 =		78.195,11	* 100 =	84,75 %

5 - Incidenza delle tariffe sui ricavi totali (%)

Tariffe			163.947,57		
Totale entrate	* 100 =		163.947,57	* 100 =	100,00 %

Tipologia: **INDICATORI GENERICI****6 - Grado di copertura della domanda**

Domande presentate			214		
Domande soddisfatte	* 100 =		214	* 100 =	100,00 %

MONITORAGGIO DEL CENTRO DI COSTO - RILEVAZIONE FINALE 2012

Centro di costo: 4 - Impianti sportivi
 Centro di responsabilità: 1 - DOTT.SSA FILOMENA ROMAGNUOLO

BUDGET COMPLESSIVO (ENTRATE/USCITE)

Capitolo	Art.	Entrate	Stanz. finale	Capitolo	Art.	Uscite	Stanz. finale
-		Tariffe	60.602,46	-		Personale	35.476,68
-		Altre entrate	0,00	-		Beni di consumo	0,00
				-		Prestazione di servizi	85.950,00
				-		Utilizzo beni di terzi	0,00
				-		Trasferimenti	29.918,00
				-		Interessi passivi	39.758,49
				-		Imposte e tasse	0,00
				-		Oneri straordinari	0,00
				-		Ammortamenti	0,00
Totale			60.602,46	Totale			191.103,17

ANDAMENTO DELLE ENTRATE

Capitolo	Art.	Entrate	Stanz. iniziale	Stanz. finale	Accertamenti	% Accertato
-		Tariffe	60.602,46	60.602,46	58.207,32	96,05 %
-		Altre entrate	0,00	0,00	0,00	0,00 %
Totale			60.602,46	60.602,46	58.207,32	96,05 %

ANDAMENTO DELLE USCITE

Capitolo	Art.	Uscite	Stanz. iniziale	Stanz. finale	Impegni	% Impegnato
-		Personale	35.476,68	35.476,68	35.476,68	100,00 %
-		Beni di consumo	0,00	0,00	0,00	0,00 %
-		Prestazione di servizi	85.950,00	85.950,00	85.950,00	100,00 %
-		Utilizzo beni di terzi	0,00	0,00	0,00	0,00 %
-		Trasferimenti	29.918,00	29.918,00	29.918,00	100,00 %
-		Interessi passivi	39.758,49	39.758,49	39.758,49	100,00 %
-		Imposte e tasse	0,00	0,00	0,00	0,00 %
-		Oneri straordinari	0,00	0,00	0,00	0,00 %
-		Ammortamenti	0,00	0,00	0,00	0,00 %
Totale			191.103,17	191.103,17	191.103,17	100,00 %

ANDAMENTO DEI DATI EXTRA-CONTABILI (ALTRI DATI)

Descrizione altri dati	Unità di misura	Dati iniziali	Dati finali
Domande presentate	Numero	5.900	5.900
Domande soddisfatte	Numero	5.900	5.900
Utenti	Numero	5.900	5.900
Addetti al servizio	Numero	0,0	0,0

ANDAMENTO DEGLI INDICATORI

Denominazione indicatore	Valore iniziale	Valore finale	Scostamento
1. Grado di copertura del costo con entrate (%)	31,71 %	30,46 %	-1,25 %
2. Grado di copertura del costo con tariffe (%)	31,71 %	30,46 %	-1,25 %
3. Incidenza del personale sul costo totale (%)	18,56 %	18,56 %	0,00 %
4. Incidenza dei servizi sul costo totale (%)	44,98 %	44,98 %	0,00 %
5. Incidenza delle tariffe sui ricavi totali (%)	100,00 %	100,00 %	0,00 %
6. Grado di copertura della domanda	1,00	1,00	0,00
7. Costo medio per utente	32,39	32,39	0,00
8. Ricavo medio per utente	10,27	9,87	-0,40

INDICATORI DEL CENTRO DI COSTO - RILEVAZIONE FINALE 2012

Centro di costo: 4 - Impianti sportivi
 Centro di responsabilità: 1 - DOTT.SSA FILOMENA ROMAGNUOLO

Tipologia: INDICATORI FINANZIARI

1 - Grado di copertura del costo con entrate (%)			
Totale entrate		58.207,32	
-----	* 100 =	-----	* 100 = 30,46 %
Totale uscite		191.103,17	
2 - Grado di copertura del costo con tariffe (%)			
Tariffe		58.207,32	
-----	* 100 =	-----	* 100 = 30,46 %
Totale uscite		191.103,17	
3 - Incidenza del personale sul costo totale (%)			
Personale		35.476,68	
-----	* 100 =	-----	* 100 = 18,56 %
Totale uscite		191.103,17	
4 - Incidenza dei servizi sul costo totale (%)			
Prestazione di servizi		85.950,00	
-----	* 100 =	-----	* 100 = 44,98 %
Totale uscite		191.103,17	
5 - Incidenza delle tariffe sui ricavi totali (%)			
Tariffe		58.207,32	
-----	* 100 =	-----	* 100 = 100,00 %
Totale entrate		58.207,32	

Tipologia: INDICATORI GENERICI

6 - Grado di copertura della domanda			
Domande soddisfatte		5.900	
-----	=	-----	= 1,00
Domande presentate		5.900	
7 - Costo medio per utente			
Totale uscite		191.103,17	
-----	=	-----	= 32,39
Utenti		5.900	
8 - Ricavo medio per utente			
Totale entrate		58.207,32	
-----	=	-----	= 9,87
Utenti		5.900	

MONITORAGGIO DEL CENTRO DI COSTO - RILEVAZIONE FINALE 2012

Centro di costo: 5 - Colonie

Centro di responsabilità: 1 - DOTT.SSA FILOMENA ROMAGNUOLO

BUDGET COMPLESSIVO (ENTRATE/USCITE)

Capitolo	Art.	Entrate	Stanz. finale	Capitolo	Art.	Uscite	Stanz. finale
-		Tariffe	80.000,00	-		Personale	27.796,16
-		Altre entrate	0,00	-		Beni di consumo	2.999,03
				-		Prestazione di servizi	144.082,93
				-		Utilizzo beni di terzi	0,00
				-		Trasferimenti	0,00
				-		Interessi passivi	0,00
				-		Imposte e tasse	0,00
				-		Oneri straordinari	0,00
				-		Ammortamenti	0,00
Totale			80.000,00	Totale			174.878,12

ANDAMENTO DELLE ENTRATE

Capitolo	Art.	Entrate	Stanz. iniziale	Stanz. finale	Accertamenti	% Accertato
-		Tariffe	80.000,00	80.000,00	76.764,78	95,96 %
-		Altre entrate	0,00	0,00	0,00	0,00 %
Totale			80.000,00	80.000,00	76.764,78	95,96 %

ANDAMENTO DELLE USCITE

Capitolo	Art.	Uscite	Stanz. iniziale	Stanz. finale	Impegni	% Impegnato
-		Personale	27.796,16	27.796,16	27.796,16	100,00 %
-		Beni di consumo	2.999,03	2.999,03	2.999,03	100,00 %
-		Prestazione di servizi	144.082,93	144.082,93	144.082,93	100,00 %
-		Utilizzo beni di terzi	0,00	0,00	0,00	0,00 %
-		Trasferimenti	0,00	0,00	0,00	0,00 %
-		Interessi passivi	0,00	0,00	0,00	0,00 %
-		Imposte e tasse	0,00	0,00	0,00	0,00 %
-		Oneri straordinari	0,00	0,00	0,00	0,00 %
-		Ammortamenti	0,00	0,00	0,00	0,00 %
Totale			174.878,12	174.878,12	174.878,12	100,00 %

ANDAMENTO DEI DATI EXTRA-CONTABILI (ALTRI DATI)

Descrizione altri dati	Unità di misura	Dati iniziali	Dati finali
Utenti	Numero	535	535

ANDAMENTO DEGLI INDICATORI

Denominazione indicatore	Valore iniziale	Valore finale	Scostamento
1. Grado di copertura del costo con entrate (%)	45,75 %	43,90 %	-1,85 %
2. Grado di copertura del costo con tariffe (%)	45,75 %	43,90 %	-1,85 %
3. Incidenza del personale sul costo totale (%)	15,89 %	15,89 %	0,00 %
4. Incidenza dei servizi sul costo totale (%)	82,39 %	82,39 %	0,00 %
5. Incidenza delle tariffe sui ricavi totali (%)	100,00 %	100,00 %	0,00 %
6. Costo medio per utente	326,88	326,88	0,00
7. Ricavo medio per utente	149,53	143,49	-6,04

INDICATORI DEL CENTRO DI COSTO - RILEVAZIONE FINALE 2012

Centro di costo: 5 - Colonie
 Centro di responsabilità: 1 - DOTT.SSA FILOMENA ROMAGNUOLO

Tipologia: INDICATORI FINANZIARI

1 - Grado di copertura del costo con entrate (%)			
Totale entrate		76.764,78	
-----	* 100 =	-----	* 100 = 43,90 %
Totale uscite		174.878,12	

2 - Grado di copertura del costo con tariffe (%)			
Tariffe		76.764,78	
-----	* 100 =	-----	* 100 = 43,90 %
Totale uscite		174.878,12	

3 - Incidenza del personale sul costo totale (%)			
Personale		27.798,18	
-----	* 100 =	-----	* 100 = 15,89 %
Totale uscite		174.878,12	

4 - Incidenza dei servizi sul costo totale (%)			
Prestazione di servizi		144.082,93	
-----	* 100 =	-----	* 100 = 82,39 %
Totale uscite		174.878,12	

5 - Incidenza delle tariffe sui ricavi totali (%)			
Tariffe		76.764,78	
-----	* 100 =	-----	* 100 = 100,00 %
Totale entrate		76.764,78	

Tipologia: INDICATORI GENERICI

6 - Costo medio per utente			
Totale uscite		174.878,12	
-----	=	-----	= 326,88
Utenti		535	

7 - Ricavo medio per utente			
Totale entrate		76.764,78	
-----	=	-----	= 143,49
Utenti		535	

MONITORAGGIO DEL CENTRO DI COSTO - RILEVAZIONE FINALE 2012

Centro di costo: 6 - Servizio di pre - post orario scolastico
 Centro di responsabilità: 1 - DOTT.SSA FILOMENA ROMAGNUOLO

BUDGET COMPLESSIVO (ENTRATE/USCITE)

Capitolo	Art.	Entrate	Stanz. finale	Capitolo	Art.	Uscite	Stanz. finale
-		Tariffe	80.000,00	-		Personale	17.339,79
-		Altre entrate	0,00	-		Beni di consumo	850,00
				-		Prestazione di servizi	83.500,00
				-		Utilizzo beni di terzi	0,00
				-		Trasferimenti	0,00
				-		Interessi passivi	0,00
				-		Imposte e tasse	0,00
				-		Oneri straordinari	0,00
				-		Ammortamenti	0,00
			Totale				Totale
			80.000,00				101.689,79

ANDAMENTO DELLE ENTRATE

Capitolo	Art.	Entrate	Stanz. iniziale	Stanz. finale	Accertamenti	% Accertato
-		Tariffe	80.000,00	80.000,00	78.259,25	97,82 %
-		Altre entrate	0,00	0,00	0,00	0,00 %
			Totale	80.000,00	80.000,00	78.259,25
						97,82 %

ANDAMENTO DELLE USCITE

Capitolo	Art.	Uscite	Stanz. iniziale	Stanz. finale	Impegni	% Impegnato
-		Personale	17.339,79	17.339,79	17.339,79	100,00 %
-		Beni di consumo	850,00	850,00	849,18	99,90 %
-		Prestazione di servizi	83.500,00	83.500,00	83.500,00	100,00 %
-		Utilizzo beni di terzi	0,00	0,00	0,00	0,00 %
-		Trasferimenti	0,00	0,00	0,00	0,00 %
-		Interessi passivi	0,00	0,00	0,00	0,00 %
-		Imposte e tasse	0,00	0,00	0,00	0,00 %
-		Oneri straordinari	0,00	0,00	0,00	0,00 %
-		Ammortamenti	0,00	0,00	0,00	0,00 %
			Totale	101.689,79	101.689,79	101.688,95
						100,00 %

ANDAMENTO DEI DATI EXTRA-CONTABILI (ALTRI DATI)

Descrizione altri dati	Unità di misura	Dati iniziali	Dati finali
Utenti	Numero	764	764

ANDAMENTO DEGLI INDICATORI

Denominazione indicatore	Valore iniziale	Valore finale	Scostamento
1. Grado di copertura del costo con entrate (%)	78,87 %	76,96 %	-1,71 %
2. Incidenza del personale sul costo totale (%)	17,05 %	17,05 %	0,00 %
3. Incidenza dei servizi sul costo totale (%)	82,11 %	82,11 %	0,00 %
4. Costo del servizio per ogni singolo utente	133,10	133,10	0,00
5. Proventi per singolo utente	104,71	102,43	-2,28

INDICATORI DEL CENTRO DI COSTO - RILEVAZIONE FINALE 2012

Centro di costo: 6 - Servizio di pre - post orario scolastico
 Centro di responsabilità: 1 - DOTT.SSA FILOMENA ROMAGNUOLO

Tipologia:	INDICATORI FINANZIARI
------------	-----------------------

1 - Grado di copertura del costo con entrate (%)			
Totale entrate		78.259,25	
-----	* 100 =	-----	* 100 =
Totale uscite		101.688,95	76,96 %

2 - Incidenza del personale sul costo totale (%)			
Personale		17.339,79	
-----	* 100 =	-----	* 100 =
Totale uscite		101.688,95	17,05 %

3 - Incidenza dei servizi sul costo totale (%)			
Prestazione di servizi		83.500,00	
-----	* 100 =	-----	* 100 =
Totale uscite		101.688,95	82,11 %

Tipologia:	INDICATORI GENERICI
------------	---------------------

4 - Costo del servizio per ogni singolo utente			
Totale uscite		101.688,95	
-----	=	-----	=
Utenti		764	133,10

5 - Proventi per singolo utente			
Totale entrate		78.259,25	
-----	=	-----	=
Utenti		764	102,43

MONITORAGGIO DEL CENTRO DI COSTO - RILEVAZIONE FINALE 2012

Centro di costo: 12 - Mense scolastiche
 Centro di responsabilità: 1 - DOTT.SSA FILOMENA ROMAGNUOLO

BUDGET COMPLESSIVO (ENTRATE/USCITE)

Capitolo	Art.	Entrate	Stanz. finale	Capitolo	Art.	Uscite	Stanz. finale
-		Tariffe	1.655.000,00	-		Personale	153.912,09
-		Altre entrate	0,00	-		Beni di consumo	600,00
				-		Prestazione di servizi	2.174.148,56
				-		Utilizzo beni di terzi	0,00
				-		Trasferimenti	0,00
				-		Interessi passivi	2.724,77
				-		Imposte e tasse	0,00
				-		Oneri straordinari	0,00
				-		Ammortamenti	7.003,20
Totale			1.655.000,00	Totale			2.338.386,62

ANDAMENTO DELLE ENTRATE

Capitolo	Art.	Entrate	Stanz.iniziale	Stanz.finale	Accertamenti	% Accertato
-		Tariffe	1.655.000,00	1.655.000,00	1.503.886,46	90,87 %
-		Altre entrate	0,00	0,00	0,00	0,00 %
Totale			1.655.000,00	1.655.000,00	1.503.886,46	90,87 %

ANDAMENTO DELLE USCITE

Capitolo	Art.	Uscite	Stanz.iniziale	Stanz.finale	Impegni	% Impegnato
-		Personale	153.912,09	153.912,09	153.912,09	100,00 %
-		Beni di consumo	600,00	600,00	274,72	45,79 %
-		Prestazione di servizi	1.959.148,56	2.174.148,56	1.915.748,97	88,11 %
-		Utilizzo beni di terzi	0,00	0,00	0,00	0,00 %
-		Trasferimenti	0,00	0,00	0,00	0,00 %
-		Interessi passivi	2.724,77	2.724,77	2.724,77	100,00 %
-		Imposte e tasse	0,00	0,00	0,00	0,00 %
-		Oneri straordinari	0,00	0,00	0,00	0,00 %
-		Ammortamenti	7.003,20	7.003,20	7.003,20	100,00 %
Totale			2.123.386,62	2.338.386,62	2.079.663,75	88,94 %

ANDAMENTO DEI DATI EXTRA-CONTABILI (ALTRI DATI)

Descrizione altri dati	Unità di misura	Dati iniziali	Dati finali
Pasti offerti	Numero	368.881	368.881
Domande presentate	Numero	368.881	368.881
Domande soddisfatte	Numero	368.881	368.881

ANDAMENTO DEGLI INDICATORI

Denominazione Indicatore	Valore iniziale	Valore finale	Scostamento
1. Grado di copertura del costo con entrate (%)	77,94 %	72,31 %	-5,63 %
2. Grado di copertura del costo con tariffe (%)	77,94 %	72,31 %	-5,63 %
3. Incidenza del personale sul costo totale (%)	7,25 %	7,40 %	0,15 %
4. Incidenza dei servizi sul costo totale (%)	92,27 %	92,12 %	-0,15 %
5. Incidenza delle tariffe sui ricavi totali (%)	100,00 %	100,00 %	0,00 %
6. Costo medio pasto offerto	5,76	5,64	-0,12
7. Provento medio pasto offerto	4,49	4,08	-0,41

INDICATORI DEL CENTRO DI COSTO - RILEVAZIONE FINALE 2012

Centro di costo: 12 - Mense scolastiche
 Centro di responsabilità: 1 - DOTT.SSA FILOMENA ROMAGNUOLO

Tipologia:	INDICATORI FINANZIARI
------------	-----------------------

1 - Grado di copertura del costo con entrate (%)			
Totale entrate		1.503.886,46	
-----	* 100 =	-----	* 100 = 72,31 %
Totale uscite		2.079.663,75	

2 - Grado di copertura del costo con tariffe (%)			
Tariffe		1.503.886,46	
-----	* 100 =	-----	* 100 = 72,31 %
Totale uscite		2.079.663,75	

3 - Incidenza del personale sul costo totale (%)			
Personale		153.912,09	
-----	* 100 =	-----	* 100 = 7,40 %
Totale uscite		2.079.663,75	

4 - Incidenza dei servizi sul costo totale (%)			
Prestazione di servizi		1.915.748,97	
-----	* 100 =	-----	* 100 = 92,12 %
Totale uscite		2.079.663,75	

5 - Incidenza delle tariffe sui ricavi totali (%)			
Tariffe		1.503.886,46	
-----	* 100 =	-----	* 100 = 100,00 %
Totale entrate		1.503.886,46	

Tipologia:	INDICATORI GENERICI
------------	---------------------

6 - Costo medio pasto offerto			
Totale uscite		2.079.663,75	
-----	=	-----	= 5,64
Pasti offerti		368.881	

7 - Provento medio pasto offerto			
Totale entrate		1.503.886,46	
-----	=	-----	= 4,08
Pasti offerti		368.881	

MONITORAGGIO DEL CENTRO DI COSTO - RILEVAZIONE FINALE 2012

Centro di costo: 13 - Mensa anziani, dipendenti ed esterni
 Centro di responsabilità: 1 - DOTT.SSA FILOMENA ROMAGNUOLO

BUDGET COMPLESSIVO (ENTRATE/USCITE)

Capitolo	Art.	Entrate	Stanz. finale	Capitolo	Art.	Uscite	Stanz. finale
-		Tariffe	100.000,00	-		Personale	54.017,81
-		Altre entrate	0,00	-		Beni di consumo	24,97
				-		Prestazione di servizi	369.931,72
				-		Utilizzo beni di terzi	0,00
				-		Trasferimenti	0,00
				-		Interessi passivi	0,00
				-		Imposte e tasse	0,00
				-		Oneri straordinari	0,00
				-		Ammortamenti	0,00
			Totale				Totale
			100.000,00				423.974,50

ANDAMENTO DELLE ENTRATE

Capitolo	Art.	Entrate	Stanz.iniziale	Stanz.finita	Accertamenti	% Accertato
-		Tariffe	100.000,00	100.000,00	162.008,25	162,01 %
-		Altre entrate	0,00	0,00	0,00	0,00 %
			Totale	100.000,00	162.008,25	162,01 %

ANDAMENTO DELLE USCITE

Capitolo	Art.	Uscite	Stanz.iniziale	Stanz.finita	Impegni	% Impegnato
-		Personale	54.017,81	54.017,81	54.017,81	100,00 %
-		Beni di consumo	24,97	24,97	24,97	100,00 %
-		Prestazione di servizi	369.931,72	369.931,72	369.931,72	100,00 %
-		Utilizzo beni di terzi	0,00	0,00	0,00	0,00 %
-		Trasferimenti	0,00	0,00	0,00	0,00 %
-		Interessi passivi	0,00	0,00	0,00	0,00 %
-		Imposte e tasse	0,00	0,00	0,00	0,00 %
-		Oneri straordinari	0,00	0,00	0,00	0,00 %
-		Ammortamenti	0,00	0,00	0,00	0,00 %
			Totale	423.974,50	423.974,50	100,00 %

ANDAMENTO DEI DATI EXTRA-CONTABILI (ALTRI DATI)

Descrizione altri dati	Unità di misura	Dati iniziali	Dati finali
Pasti offerti	Numero	80.250	80.250
Domande presentate	Numero	80.250	80.250
Domande soddisfatte	Numero	80.250	80.250

ANDAMENTO DEGLI INDICATORI

Denominazione Indicatore	Valore Iniziale	Valore finale	Scostamento
1. Grado di copertura del costo con entrate (%)	23,59 %	38,21 %	14,62 %
2. Grado di copertura del costo con tariffe (%)	23,59 %	38,21 %	14,62 %
3. Incidenza del personale sul costo totale (%)	12,74 %	12,74 %	0,00 %
4. Incidenza dei servizi sul costo totale (%)	87,25 %	87,25 %	0,00 %
5. Incidenza delle tariffe sui ricavi totali (%)	100,00 %	100,00 %	0,00 %

INDICATORI DEL CENTRO DI COSTO - RILEVAZIONE FINALE 2012

Centro di costo: 13 - Mensa anziani, dipendenti ed esterni
 Centro di responsabilità: 1 - DOTT.SSA FILOMENA ROMAGNUOLO

Tipologia: **INDICATORI FINANZIARI**

1 - Grado di copertura del costo con entrate (%)			
Totale entrate		162.008,25	
-----	* 100 =	-----	* 100 = 38,21 %
Totale uscite		423.974,50	

2 - Grado di copertura del costo con tariffe (%)			
Tariffe		162.008,25	
-----	* 100 =	-----	* 100 = 38,21 %
Totale uscite		423.974,50	

3 - Incidenza del personale sul costo totale (%)			
Personale		54.017,81	
-----	* 100 =	-----	* 100 = 12,74 %
Totale uscite		423.974,50	

4 - Incidenza dei servizi sul costo totale (%)			
Prestazione di servizi		369.931,72	
-----	* 100 =	-----	* 100 = 87,25 %
Totale uscite		423.974,50	

5 - Incidenza delle tariffe sui ricavi totali (%)			
Tariffe		162.008,25	
-----	* 100 =	-----	* 100 = 100,00 %
Totale entrate		162.008,25	

MONITORAGGIO DEL CENTRO DI COSTO - RILEVAZIONE FINALE 2012

Centro di costo: 3 - Asili nido
 Centro di responsabilità: 2 - DOTT. MARCO PAPA

BUDGET COMPLESSIVO (ENTRATE/USCITE)

Capitolo	Art.	Entrate	Stanz. finale	Capitolo	Art.	Uscite	Stanz. finale
-		Tariffe	340.000,00	-		Personale	1.148.431,93
-		Altre entrate	95.000,00	-		Beni di consumo	20.651,27
				-		Prestazione di servizi	160.471,00
				-		Utilizzo beni di terzi	0,00
				-		Trasferimenti	0,00
				-		Interessi passivi	0,00
				-		Imposte e tasse	0,00
				-		Oneri straordinari	0,00
				-		Ammortamenti	8.140,25
Totale			435.000,00	Totale			1.337.694,45

ANDAMENTO DELLE ENTRATE

Capitolo	Art.	Entrate	Stanz. iniziale	Stanz. finale	Accertamenti	% Accertato
-		Tariffe	340.000,00	340.000,00	340.000,00	100,00 %
-		Altre entrate	95.000,00	95.000,00	95.000,00	100,00 %
Totale			435.000,00	435.000,00	435.000,00	100,00 %

ANDAMENTO DELLE USCITE

Capitolo	Art.	Uscite	Stanz. iniziale	Stanz. finale	Impegni	% Impegnato
-		Personale	1.148.431,93	1.148.431,93	1.148.431,93	100,00 %
-		Beni di consumo	20.651,27	20.651,27	20.651,27	100,00 %
-		Prestazione di servizi	160.471,00	160.471,00	160.471,00	100,00 %
-		Utilizzo beni di terzi	0,00	0,00	0,00	0,00 %
-		Trasferimenti	0,00	0,00	0,00	0,00 %
-		Interessi passivi	0,00	0,00	0,00	0,00 %
-		Imposte e tasse	0,00	0,00	0,00	0,00 %
-		Oneri straordinari	0,00	0,00	0,00	0,00 %
-		Ammortamenti	8.140,25	8.140,25	8.140,25	100,00 %
Totale			1.337.694,45	1.337.694,45	1.337.694,45	100,00 %

ANDAMENTO DEI DATI EXTRA-CONTABILI (ALTRI DATI)

Descrizione altri dati	Unità di misura	Dati iniziali	Dati finali
Domande presentate	Numero	184	184
Domande soddisfatte	Numero	144	144
Addetti al servizio	Numero	37,0	37,0
Utenti	Numero	144	144

ANDAMENTO DEGLI INDICATORI

Denominazione indicatore	Valore iniziale	Valore finale	Scostamento
1. Grado di copertura del costo con entrate (%)	32,52 %	32,52 %	0,00 %
2. Grado di copertura del costo con tariffe (%)	25,42 %	25,42 %	0,00 %
3. Incidenza del personale sul costo totale (%)	85,85 %	85,85 %	0,00 %
4. Incidenza dei servizi sul costo totale (%)	12,00 %	12,00 %	0,00 %
5. Incidenza delle tariffe sui ricavi totali (%)	78,16 %	78,16 %	0,00 %
6. Grado di copertura della domanda	0,78	0,78	0,00
7. Utenti per addetto	3,89	3,89	0,00
8. Costo medio per utente	9.289,54	9.289,54	0,00
9. Ricavo medio per utente	3.020,83	3.020,83	0,00

INDICATORI DEL CENTRO DI COSTO - RILEVAZIONE FINALE 2012

Centro di costo: 3 - Asili nido
 Centro di responsabilità: 2 - DOTT. MARCO PAPA

Tipologia: **INDICATORI FINANZIARI**

1 - Grado di copertura del costo con entrate (%)			
Totale entrate		435.000,00	
-----	* 100 =	-----	* 100 = 32,52 %
Totale uscite		1.337.694,45	
2 - Grado di copertura del costo con tariffe (%)			
Tariffe		340.000,00	
-----	* 100 =	-----	* 100 = 25,42 %
Totale uscite		1.337.694,45	
3 - Incidenza del personale sul costo totale (%)			
Personale		1.148.431,93	
-----	* 100 =	-----	* 100 = 85,85 %
Totale uscite		1.337.694,45	
4 - Incidenza dei servizi sul costo totale (%)			
Prestazione di servizi		160.471,00	
-----	* 100 =	-----	* 100 = 12,00 %
Totale uscite		1.337.694,45	
5 - Incidenza delle tariffe sui ricavi totali (%)			
Tariffe		340.000,00	
-----	* 100 =	-----	* 100 = 78,16 %
Totale entrate		435.000,00	

Tipologia: **INDICATORI GENERICI**

6 - Grado di copertura della domanda			
Domande soddisfatte		144	
-----	=	-----	= 0,78
Domande presentate		184	
7 - Utenti per addetto			
Utenti		144	
-----	=	-----	= 3,89
Addetti al servizio		37,0	
8 - Costo medio per utente			
Totale uscite		1.337.694,45	
-----	=	-----	= 9.289,54
Utenti		144	
9 - Ricavo medio per utente			
Totale entrate		435.000,00	
-----	=	-----	= 3.020,83
Utenti		144	

MONITORAGGIO DEL CENTRO DI COSTO - RILEVAZIONE FINALE 2012

Centro di costo: 7 - Servizi a pagamento del centro diurno anziani
 Centro di responsabilità: 2 - DOTT. MARCO PAPA

BUDGET COMPLESSIVO (ENTRATE/USCITE)

Capitolo	Art.	Entrate	Stanz. finale	Capitolo	Art.	Uscite	Stanz. finale
-		Tariffe	45.000,00	-		Personale	239.958,13
-		Altre entrate	270.223,00	-		Beni di consumo	0,00
				-		Prestazione di servizi	135.434,71
				-		Utilizzo beni di terzi	0,00
				-		Trasferimenti	0,00
				-		Interessi passivi	0,00
				-		Imposte e tasse	0,00
				-		Oneri straordinari	0,00
				-		Ammortamenti	15.818,52
Totale			315.223,00	Totale			391.211,36

ANDAMENTO DELLE ENTRATE

Capitolo	Art.	Entrate	Stanz. iniziale	Stanz. finale	Accertamenti	% Accertato
-		Tariffe	45.000,00	45.000,00	49.008,00	108,91 %
-		Altre entrate	273.506,40	270.223,00	239.721,77	88,71 %
Totale			318.506,40	315.223,00	288.729,77	91,60 %

ANDAMENTO DELLE USCITE

Capitolo	Art.	Uscite	Stanz. iniziale	Stanz. finale	Impegni	% Impegnato
-		Personale	239.958,13	239.958,13	239.958,13	100,00 %
-		Beni di consumo	0,00	0,00	0,00	0,00 %
-		Prestazione di servizi	135.434,71	135.434,71	135.434,71	100,00 %
-		Utilizzo beni di terzi	0,00	0,00	0,00	0,00 %
-		Trasferimenti	0,00	0,00	0,00	0,00 %
-		Interessi passivi	0,00	0,00	0,00	0,00 %
-		Imposte e tasse	0,00	0,00	0,00	0,00 %
-		Oneri straordinari	0,00	0,00	0,00	0,00 %
-		Ammortamenti	15.818,52	15.818,52	15.818,52	100,00 %
Totale			391.211,36	391.211,36	391.211,36	100,00 %

ANDAMENTO DEI DATI EXTRA-CONTABILI (ALTRI DATI)

Descrizione altri dati	Unità di misura	Dati iniziali	Dati finali

ANDAMENTO DEGLI INDICATORI

Denominazione indicatore	Valore iniziale	Valore finale	Scostamento
1. Grado di copertura del costo con entrate (%)	81,42 %	73,80 %	-7,62 %
2. Grado di copertura del costo con tariffe (%)	11,50 %	12,53 %	1,03 %
3. Incidenza del personale sul costo totale (%)	61,34 %	61,34 %	0,00 %
4. Incidenza dei servizi sul costo totale (%)	34,62 %	34,62 %	0,00 %
5. Incidenza delle tariffe sui ricavi totali (%)	14,13 %	16,97 %	2,84 %

INDICATORI DEL CENTRO DI COSTO - RILEVAZIONE FINALE 2012

Centro di costo: 7 - Servizi a pagamento del centro diurno anziani

Centro di responsabilità: 2 - DOTT. MARCO PAPA

Tipologia: **INDICATORI FINANZIARI**

1 - Grado di copertura del costo con entrate (%)				
Totale entrate			288.729,77	
-----	* 100 =	-----		* 100 = 73,80 %
Totale uscite			391.211,36	
2 - Grado di copertura del costo con tariffe (%)				
Tariffe			49.008,00	
-----	* 100 =	-----		* 100 = 12,53 %
Totale uscite			391.211,36	
3 - Incidenza del personale sul costo totale (%)				
Personale			239.958,13	
-----	* 100 =	-----		* 100 = 61,34 %
Totale uscite			391.211,36	
4 - Incidenza dei servizi sul costo totale (%)				
Prestazione di servizi			135.434,71	
-----	* 100 =	-----		* 100 = 34,62 %
Totale uscite			391.211,36	
5 - Incidenza delle tariffe sui ricavi totali (%)				
Tariffe			49.008,00	
-----	* 100 =	-----		* 100 = 16,97 %
Totale entrate			288.729,77	

MONITORAGGIO DEL CENTRO DI COSTO - RILEVAZIONE FINALE 2012

Centro di costo: 8 - Teatri e spettacoli a pagamento

Centro di responsabilità: 2 - DOTT. MARCO PAPA

BUDGET COMPLESSIVO (ENTRATE/USCITE)

Capitolo	Art.	Entrate	Stanz. finale	Capitolo	Art.	Uscite	Stanz. finale
-		Tariffe	2.814,00	-		Personale	9.761,91
-		Altre entrate	0,00	-		Beni di consumo	0,00
				-		Prestazione di servizi	17.580,92
				-		Utilizzo beni di terzi	0,00
				-		Trasferimenti	0,00
				-		Interessi passivi	0,00
				-		Imposte e tasse	0,00
				-		Oneri straordinari	0,00
				-		Ammortamenti	0,00
Totale			2.814,00	Totale			27.342,83

ANDAMENTO DELLE ENTRATE

Capitolo	Art.	Entrate	Stanz. iniziale	Stanz. finale	Accertamenti	% Accertato
-		Tariffe	2.814,00	2.814,00	2.814,00	100,00 %
-		Altre entrate	0,00	0,00	0,00	0,00 %
Totale			2.814,00	2.814,00	2.814,00	100,00 %

ANDAMENTO DELLE USCITE

Capitolo	Art.	Uscite	Stanz. iniziale	Stanz. finale	Impegni	% Impegnato
-		Personale	9.761,91	9.761,91	9.761,91	100,00 %
-		Beni di consumo	0,00	0,00	0,00	0,00 %
-		Prestazione di servizi	17.580,92	17.580,92	17.580,92	100,00 %
-		Utilizzo beni di terzi	0,00	0,00	0,00	0,00 %
-		Trasferimenti	0,00	0,00	0,00	0,00 %
-		Interessi passivi	0,00	0,00	0,00	0,00 %
-		Imposte e tasse	0,00	0,00	0,00	0,00 %
-		Oneri straordinari	0,00	0,00	0,00	0,00 %
-		Ammortamenti	0,00	0,00	0,00	0,00 %
Totale			27.342,83	27.342,83	27.342,83	100,00 %

ANDAMENTO DEI DATI EXTRA-CONTABILI (ALTRI DATI)

Descrizione altri dati	Unità di misura	Dati Iniziali	Dati finali
Spettatori	Numero	512	512

ANDAMENTO DEGLI INDICATORI

Denominazione indicatore	Valore iniziale	Valore finale	Scostamento
1. Grado di copertura del costo con entrate (%)	10,29 %	10,29 %	0,00 %
2. Grado di copertura del costo con tariffe (%)	10,29 %	10,29 %	0,00 %
3. Incidenza del personale sul costo totale (%)	35,70 %	35,70 %	0,00 %
4. Incidenza dei servizi sul costo totale (%)	64,30 %	64,30 %	0,00 %
5. Incidenza delle tariffe sui ricavi totali (%)	100,00 %	100,00 %	0,00 %
6. Costo medio per spettatore	53,40	53,40	0,00
7. Ricavo medio per spettatore	5,50	5,50	0,00

INDICATORI DEL CENTRO DI COSTO - RILEVAZIONE FINALE 2012

Centro di costo: 8 - Teatri e spettacoli a pagamento
 Centro di responsabilità: 2 - DOTT. MARCO PAPA

Tipologia: **INDICATORI FINANZIARI**

1 - Grado di copertura del costo con entrate (%)			
Totale entrate		2.814,00	
-----	* 100 =	-----	* 100 = 10,29 %
Totale uscite		27.342,83	

2 - Grado di copertura del costo con tariffe (%)			
Tariffe		2.814,00	
-----	* 100 =	-----	* 100 = 10,29 %
Totale uscite		27.342,83	

3 - Incidenza del personale sul costo totale (%)			
Personale		9.761,91	
-----	* 100 =	-----	* 100 = 35,70 %
Totale uscite		27.342,83	

4 - Incidenza dei servizi sul costo totale (%)			
Prestazione di servizi		17.580,92	
-----	* 100 =	-----	* 100 = 64,30 %
Totale uscite		27.342,83	

5 - Incidenza delle tariffe sui ricavi totali (%)			
Tariffe		2.814,00	
-----	* 100 =	-----	* 100 = 100,00 %
Totale entrate		2.814,00	

Tipologia: **INDICATORI GENERICI**

6 - Costo medio per spettatore			
Totale uscite		27.342,83	
-----	=	-----	= 53,40
Spettatori		512	

7 - Ricavo medio per spettatore			
Totale entrate		2.814,00	
-----	=	-----	= 5,50
Spettatori		512	

MONITORAGGIO DEL CENTRO DI COSTO - RILEVAZIONE FINALE 2012

Centro di costo: 9 - Università del tempo libero

Centro di responsabilità: 2 - DOTT. MARCO PAPA

BUDGET COMPLESSIVO (ENTRATE/USCITE)

Capitolo	Art.	Entrate	Stanz. finale	Capitolo	Art.	Uscite	Stanz. finale
-		Tariffe	20.150,00	-		Personale	24.162,79
-		Altre entrate	0,00	-		Beni di consumo	350,00
				-		Prestazione di servizi	19.087,91
				-		Utilizzo beni di terzi	0,00
				-		Trasferimenti	0,00
				-		Interessi passivi	0,00
				-		Imposte e tasse	0,00
				-		Oneri straordinari	0,00
				-		Ammortamenti	0,00
Totale			20.150,00	Totale			43.600,70

ANDAMENTO DELLE ENTRATE

Capitolo	Art.	Entrate	Stanz. iniziale	Stanz. finale	Accertamenti	% Accertato
-		Tariffe	20.150,00	20.150,00	20.150,00	100,00 %
-		Altre entrate	0,00	0,00	0,00	0,00 %
Totale			20.150,00	20.150,00	20.150,00	100,00 %

ANDAMENTO DELLE USCITE

Capitolo	Art.	Uscite	Stanz. iniziale	Stanz. finale	Impegni	% Impegnato
-		Personale	24.162,79	24.162,79	24.162,79	100,00 %
-		Beni di consumo	350,00	350,00	350,00	100,00 %
-		Prestazione di servizi	19.087,91	19.087,91	19.087,91	100,00 %
-		Utilizzo beni di terzi	0,00	0,00	0,00	0,00 %
-		Trasferimenti	0,00	0,00	0,00	0,00 %
-		Interessi passivi	0,00	0,00	0,00	0,00 %
-		Imposte e tasse	0,00	0,00	0,00	0,00 %
-		Oneri straordinari	0,00	0,00	0,00	0,00 %
-		Ammortamenti	0,00	0,00	0,00	0,00 %
Totale			43.600,70	43.600,70	43.600,70	100,00 %

ANDAMENTO DEI DATI EXTRA-CONTABILI (ALTRI DATI)

Descrizione altri dati	Unità di misura	Dati iniziali	Dati finali
Utenti	Numero	164	164

ANDAMENTO DEGLI INDICATORI

Denominazione indicatore	Valore iniziale	Valore finale	Scostamento
1. Grado di copertura del costo con entrate (%)	46,21 %	46,21 %	0,00 %
2. Grado di copertura del costo con tariffe (%)	46,21 %	46,21 %	0,00 %
3. Incidenza del personale sul costo totale (%)	55,42 %	55,42 %	0,00 %
4. Incidenza dei servizi sul costo totale (%)	43,78 %	43,78 %	0,00 %
5. Incidenza delle tariffe sui ricavi totali (%)	100,00 %	100,00 %	0,00 %
6. Costo del servizio per ogni utente	265,86	265,86	0,00
7. Proventi per singolo utente	122,87	122,87	0,00

INDICATORI DEL CENTRO DI COSTO - RILEVAZIONE FINALE 2012

Centro di costo: 9 - Università del tempo libero
 Centro di responsabilità: 2 - DOTT. MARCO PAPA

Tipologia:	INDICATORI FINANZIARI
------------	------------------------------

1 - Grado di copertura del costo con entrate (%)			
Totale entrate		20.150,00	
-----	* 100 =	-----	* 100 = 46,21 %
Totale uscite		43.600,70	

2 - Grado di copertura del costo con tariffe (%)			
Tariffe		20.150,00	
-----	* 100 =	-----	* 100 = 46,21 %
Totale uscite		43.600,70	

3 - Incidenza del personale sul costo totale (%)			
Personale		24.162,79	
-----	* 100 =	-----	* 100 = 55,42 %
Totale uscite		43.600,70	

4 - Incidenza dei servizi sul costo totale (%)			
Prestazione di servizi		19.087,91	
-----	* 100 =	-----	* 100 = 43,78 %
Totale uscite		43.600,70	

5 - Incidenza delle tariffe sui ricavi totali (%)			
Tariffe		20.150,00	
-----	* 100 =	-----	* 100 = 100,00 %
Totale entrate		20.150,00	

Tipologia:	INDICATORI GENERICI
------------	----------------------------

6 - Costo del servizio per ogni utente			
Totale uscite		43.600,70	
-----	=	-----	= 265,86
Utenti		164	

7 - Proventi per singolo utente			
Totale entrate		20.150,00	
-----	=	-----	= 122,87
Utenti		164	

MONITORAGGIO DEL CENTRO DI COSTO - RILEVAZIONE FINALE 2012

Centro di costo: 10 - Scuola di musica
 Centro di responsabilità: 2 - DOTT. MARCO PAPA

BUDGET COMPLESSIVO (ENTRATE/USCITE)

Capitolo	Art.	Entrate	Stanz. finale	Capitolo	Art.	Uscite	Stanz. finale
-		Tariffe	205.000,00	-		Personale	38.679,01
-		Altre entrate	0,00	-		Beni di consumo	1.050,00
				-		Prestazione di servizi	324.684,84
				-		Utilizzo beni di terzi	10.000,00
				-		Trasferimenti	0,00
				-		Interessi passivi	0,00
				-		Imposte e tasse	0,00
				-		Oneri straordinari	0,00
				-		Ammortamenti	493,89
Totale			205.000,00	Totale			374.907,74

ANDAMENTO DELLE ENTRATE

Capitolo	Art.	Entrate	Stanz. iniziale	Stanz. finale	Accertamenti	% Accertato
-		Tariffe	205.000,00	205.000,00	171.067,67	83,45 %
-		Altre entrate	0,00	0,00	0,00	0,00 %
Totale			205.000,00	205.000,00	171.067,67	83,45 %

ANDAMENTO DELLE USCITE

Capitolo	Art.	Uscite	Stanz. iniziale	Stanz. finale	Impegni	% Impegnato
-		Personale	38.679,01	38.679,01	38.679,01	100,00 %
-		Beni di consumo	1.050,00	1.050,00	932,32	88,79 %
-		Prestazione di servizi	334.684,84	324.684,84	308.794,37	94,49 %
-		Utilizzo beni di terzi	10.000,00	10.000,00	9.999,24	99,99 %
-		Trasferimenti	0,00	0,00	0,00	0,00 %
-		Interessi passivi	0,00	0,00	0,00	0,00 %
-		Imposte e tasse	0,00	0,00	0,00	0,00 %
-		Oneri straordinari	0,00	0,00	0,00	0,00 %
-		Ammortamenti	493,89	493,89	493,89	100,00 %
Totale			384.907,74	374.907,74	356.898,83	95,20 %

ANDAMENTO DEI DATI EXTRA-CONTABILI (ALTRI DATI)

Descrizione altri dati	Unità di misura	Dati iniziali	Dati finali
Utenti	Numero	291	291

ANDAMENTO DEGLI INDICATORI

Denominazione indicatore	Valore iniziale	Valore finale	Scostamento
1. Grado di copertura del costo con entrate (%)	53,26 %	47,93 %	-5,33 %
2. Grado di copertura del costo con tariffe (%)	53,26 %	47,93 %	-5,33 %
3. Incidenza del personale sul costo totale (%)	10,05 %	10,84 %	0,79 %
4. Incidenza dei servizi sul costo totale (%)	86,95 %	85,96 %	-0,99 %
5. Incidenza delle tariffe sui ricavi totali (%)	100,00 %	100,00 %	0,00 %
6. Costo per singolo utente	1.322,71	1.226,46	-96,25
7. Provento per singolo utente	704,47	587,86	-116,61

INDICATORI DEL CENTRO DI COSTO - RILEVAZIONE FINALE 2012

Centro di costo: 10 - Scuola di musica
 Centro di responsabilità: 2 - DOTT. MARCO PAPA

Tipologia:	INDICATORI FINANZIARI
------------	-----------------------

1 - Grado di copertura del costo con entrate (%)			
Totale entrate		171.067,67	
-----	* 100 =	-----	* 100 = 47,93 %
Totale uscite		356.898,83	

2 - Grado di copertura del costo con tariffe (%)			
Tariffe		171.067,67	
-----	* 100 =	-----	* 100 = 47,93 %
Totale uscite		356.898,83	

3 - Incidenza del personale sul costo totale (%)			
Personale		38.679,01	
-----	* 100 =	-----	* 100 = 10,84 %
Totale uscite		356.898,83	

4 - Incidenza dei servizi sul costo totale (%)			
Prestazione di servizi		306.794,37	
-----	* 100 =	-----	* 100 = 85,96 %
Totale uscite		356.898,83	

5 - Incidenza delle tariffe sui ricavi totali (%)			
Tariffe		171.067,67	
-----	* 100 =	-----	* 100 = 100,00 %
Totale entrate		171.067,67	

Tipologia:	INDICATORI GENERICI
------------	---------------------

6 - Costo per singolo utente			
Totale uscite		356.898,83	
-----	=	-----	= 1.226,46
Utenti		291	

7 - Provento per singolo utente			
Totale entrate		171.067,67	
-----	=	-----	= 587,86
Utenti		291	

MONITORAGGIO DEL CENTRO DI COSTO - RILEVAZIONE FINALE 2012

Centro di costo: 2 - Uso di locali adibiti a riunioni non istituzionali

Centro di responsabilità: 4 - DOTT.SSA CRISTINA COSTANZO

BUDGET COMPLESSIVO (ENTRATE/USCITE)

Capitolo	Art.	Entrate	Stanz. finale	Capitolo	Art.	Uscite	Stanz. finale
-		Tariffe	10.069,86	-		Personale	22.162,08
-		Altre entrate	0,00	-		Beni di consumo	0,00
				-		Prestazione di servizi	44.823,67
				-		Utilizzo beni di terzi	0,00
				-		Trasferimenti	0,00
				-		Interessi passivi	0,00
				-		Imposte e tasse	0,00
				-		Oneri straordinari	0,00
				-		Ammortamenti	0,00
Totale			10.069,86	Totale			66.985,75

ANDAMENTO DELLE ENTRATE

Capitolo	Art.	Entrate	Stanz. iniziale	Stanz. finale	Accertamenti	% Accertato
-		Tariffe	10.069,86	10.069,86	10.069,86	100,00 %
-		Altre entrate	0,00	0,00	0,00	0,00 %
Totale			10.069,86	10.069,86	10.069,86	100,00 %

ANDAMENTO DELLE USCITE

Capitolo	Art.	Uscite	Stanz. iniziale	Stanz. finale	Impegni	% Impegnato
-		Personale	22.162,08	22.162,08	22.162,08	100,00 %
-		Beni di consumo	0,00	0,00	0,00	0,00 %
-		Prestazione di servizi	44.823,67	44.823,67	44.823,67	100,00 %
-		Utilizzo beni di terzi	0,00	0,00	0,00	0,00 %
-		Trasferimenti	0,00	0,00	0,00	0,00 %
-		Interessi passivi	0,00	0,00	0,00	0,00 %
-		Imposte e tasse	0,00	0,00	0,00	0,00 %
-		Oneri straordinari	0,00	0,00	0,00	0,00 %
-		Ammortamenti	0,00	0,00	0,00	0,00 %
Totale			66.985,75	66.985,75	66.985,75	100,00 %

ANDAMENTO DEI DATI EXTRA-CONTABILI (ALTRI DATI)

Descrizione altri dati	Unità di misura	Dati iniziali	Dati finali
Domande presentate	Numero	493	493
Domande soddisfatte	Numero	493	493
Giorni di utilizzo	Numero	365	365

ANDAMENTO DEGLI INDICATORI

Denominazione indicatore	Valore iniziale	Valore finale	Scostamento
1. Grado di copertura del costo con entrate (%)	15,03 %	15,03 %	0,00 %
2. Grado di copertura del costo con tariffe (%)	15,03 %	15,03 %	0,00 %
3. Incidenza del personale sul costo totale (%)	33,08 %	33,08 %	0,00 %
4. Incidenza dei servizi sul costo totale (%)	66,92 %	66,92 %	0,00 %
5. Incidenza delle tariffe sui ricavi totali (%)	100,00 %	100,00 %	0,00 %
6. Grado di copertura della domanda	1,00	1,00	0,00
7. Costo giornaliero del servizio	183,52	183,52	0,00
8. Provento giornaliero del servizio	27,59	27,59	0,00

INDICATORI DEL CENTRO DI COSTO - RILEVAZIONE FINALE 2012

Centro di costo: 2 - Uso di locali adibiti a riunioni non Istituzionali
 Centro di responsabilità: 4 - DOTT.SSA CRISTINA COSTANZO

Tipologia: **INDICATORI FINANZIARI**

1 - Grado di copertura del costo con entrate (%)			
Totale entrate		10.069,86	
-----	* 100 =	-----	* 100 = 15,03 %
Totale uscite		66.985,75	

2 - Grado di copertura del costo con tariffe (%)			
Tariffe		10.069,86	
-----	* 100 =	-----	* 100 = 15,03 %
Totale uscite		66.985,75	

3 - Incidenza del personale sul costo totale (%)			
Personale		22.162,08	
-----	* 100 =	-----	* 100 = 33,08 %
Totale uscite		66.985,75	

4 - Incidenza dei servizi sul costo totale (%)			
Prestazione di servizi		44.823,67	
-----	* 100 =	-----	* 100 = 66,92 %
Totale uscite		66.985,75	

5 - Incidenza delle tariffe sui ricavi totali (%)			
Tariffe		10.069,86	
-----	* 100 =	-----	* 100 = 100,00 %
Totale entrate		10.069,86	

Tipologia: **INDICATORI GENERICI**

6 - Grado di copertura della domanda			
Domande soddisfatte		493	
-----	=	-----	= 1,00
Domande presentate		493	

7 - Costo giornaliero del servizio			
Totale uscite		66.985,75	
-----	=	-----	= 183,52
Giorni di utilizzo		365	

8 - Provento giornaliero del servizio			
Totale entrate		10.069,86	
-----	=	-----	= 27,59
Giorni di utilizzo		365	

Comune di Corsico
REFERTO ALLA CORTE DEI CONTI SUL CONTROLLO DI GESTIONE 2012
RILEVAZIONE FINALE
INDICE DEGLI ARGOMENTI TRATTATI

	Pag.
PARTE PRIMA - REFERTO SULL'ANDAMENTO COMPLESSIVO	
Il monitoraggio attivato in sintesi	
Il referto alla Corte dei Conti sul controllo di gestione	
Contenuto e logica espositiva del referto 2012	1
Controllo sulla gestione economico-patrimoniale	
Premessa all'analisi sulla gestione finanziaria, patrimoniale e sugli indicatori	2
Analisi sulla gestione finanziaria	
Andamento della gestione dei residui	3
Andamento della gestione di competenza	4
Analisi sull'andamento del patrimonio	
Andamento dell'attivo patrimoniale	5
Andamento del passivo patrimoniale	6
Analisi generale per indici	
Indicatori finanziari ed economici generali	7
Andamento dei parametri di deficit strutturale	8
Controllo sulla gestione della competenza	
Premessa all'analisi sulla pianificazione e sull'andamento di entrate e uscite	9
Analisi sull'andamento della pianificazione	
Elenco delle principali variazioni di bilancio effettuate nell'esercizio	10
Grado di aggiornamento delle previsioni di entrata	11
Grado di aggiornamento delle previsioni di uscita	12
Analisi sull'andamento delle entrate	
Grado di accertamento delle entrate	13
Grado di riscossione delle entrate	14
Analisi sull'andamento delle uscite	
Grado di impegno delle uscite	15
Grado di pagamento delle uscite	16
 PARTE SECONDA - MONITORAGGIO SPECIFICO DEI CENTRI DI COSTO	
Il monitoraggio attivato in sintesi	
Monitoraggio attivato nel 2012 in sintesi	
Elenco generale dei centri di responsabilità	17
Sintesi generale del monitoraggio	18
I centri di costo oggetto di monitoraggio	
Centri di costo monitorati	
Illuminazione votiva e servizi connessi (Andamento)	20
Illuminazione votiva e servizi connessi (Indicatori)	21
Impianti sportivi (Andamento)	22
Impianti sportivi (Indicatori)	23
Colonie (Andamento)	24
Colonie (Indicatori)	25
Servizio di pre - post orario scolastico (Andamento)	26
Servizio di pre - post orario scolastico (Indicatori)	27
Mense scolastiche (Andamento)	28
Mense scolastiche (Indicatori)	29
Mensa anziani, dipendenti ed esterni (Andamento)	30
Mensa anziani, dipendenti ed esterni (Indicatori)	31
Asili nido (Andamento)	32
Asili nido (Indicatori)	33
Servizi a pagamento del centro diurno anziani (Andamento)	34
Servizi a pagamento del centro diurno anziani (Indicatori)	35
Teatri e spettacoli a pagamento (Andamento)	36
Teatri e spettacoli a pagamento (Indicatori)	37
Università del tempo libero (Andamento)	38

PARTE SECONDA - MONITORAGGIO SPECIFICO DEI CENTRI DI COSTO

I centri di costo oggetto di monitoraggio

Centri di costo monitorati

Università del tempo libero (Andamento)	39
Scuola di musica (Andamento)	40
Scuola di musica (Indicatori)	41
Uso di locali adibiti a riunioni non istituzionali (Andamento)	42
Uso di locali adibiti a riunioni non istituzionali (Indicatori)	43